

Floppy-Disk-Speichermechanismus
mit doppelter Aufzeichnungs-
dicke

Typ MF 6400

ESER-Kodenummer: EC-5082

TECHNISCHE BESCHREIBUNG UND GEBRAUCHS-
ANLEITUNG

MAGYAR OPTIKAI MŰVEK
Ungarische Optische Werke
Budapest

Floppy-Disk-Speichermechanismus
mit doppelter Aufzeichnungs-
dichte

Typ MF 6400

ESER-Kodenummer: EC-5082

TECHNISCHE BESCHREIBUNG UND GEBRAUCHS-
ANLEITUNG

MAGYAR OPTIKAI MŰVEK
Ungarische Optische Werke
Budapest

INHALTSVERZEICHNIS

	Seite
I. Teil: TECHNISCHE BESCHREIBUNG	7
1. VERWENDUNGSZWECK UND ANWENDUNGSBEREICH	8
2. TECHNISCHE DATEN	11
2.1 Bestimmungsdaten	11
2.2 Elektrische Speisung	12
2.3 Mass- und Gewichtsangaben	12
2.4 Verwendungskennwerte	12
2.5 Klimabeständigkeitsdaten	13
2.6 Interface-Daten	14
2.7 Verdrahtung des Netzsteckverbinders	18
2.8 Sonstige Anforderungen	18
2.9 Zusammensetzung	18
3. KONSTRUKTION	21
3.1 Allgemeine Beschreibung	21
3.2 Bedienungsorgane und Steckverbinder	22
3.3 Rahmen	26
3.4 Zentrier-, Plattenbefestigungs- und Dreh- mechanismus	26
3.5 Positioniersystem	27
3.6 Kopfbetätigungsmechanismus	27
3.7 Steuerkarte	28
3.8 Floppy-Disk	28
4. FUNKTIONSPRINZIP	30
4.1 Einleitung	30
4.2 Allgemeine Funktionsbeschreibung	31
4.3 Ausführliche Beschreibung des Interfaces	45

	Seite
4.4 Mögliche Einschreibeformate	56
4.5 Ausführliche Beschreibung der elektrischen Funktion des Gerätes	57
4.6 Durch den Benutzer zu betätigende Funktionen .	66
5. VERPACKUNG	75
II. Teil: GEBRAUCHSANLEITUNG	76
6. INBETRIEBSETZUNG	77
6.1 Allgemeine Hinweise	77
6.2 Unfallschutzordnung	77
6.3 Installierung und Anschluss des Speichers . . .	78
6.4 Einlegen des Datenträgers	81
6.5 Prüfung der Funktionstüchtigkeit	82
7. BEDIENUNG	83
7.1 Auswechslung des Datenträgers	83
7.2 Behandlung und Aufbewahrung des Datenträgers .	83
7.3 Ein- und Ausschalten	84
8. WARTUNG	85
8.1 Reinigen des Speichers	85
8.2 Schmieren des Mechanismus	85
9. LAGERUNG- UND TRANSPORTBEDINGUNGEN	87
10. ANHANG	87
Elektrische Zeichnungen und Bauteilliste des Speichermechanismus	
10.1 Schalt- und Bestückungspläne, Schaltteillisten	88
10.2 Verdrahtungspläne	103

BILDVERZEICHNIS

		Seite
Bild 1	Aufbau des Speichers	20
Bild 2	Interne Bedienungsorgane und Steckver- binder	23
Bild 3	Floppy-Disk	29
Bild 4	Blockschaltbild	33
Bild 5	Positioniermechanismus	35
Bild 6	Schema des Antriebsmechanismus	38
Bild 7	Zentrier- und Disk-Einspannmechanismus . .	40
Bild 8	Schema der Diskgehäuseschutzhülle	43
Bild 9	Aufbau der Interface- Sende- und Empfangs- verstärker	45
Bild 10	Zeiteinstellung der Verschiebung	47
Bild 11	Freigabe des Schreibens	48
Bild 12	Vorkompensation der zu schreibenden Infor- mation bei der MFM- und M ² FM-Kodierung . .	49
Bild 13	Zeitdiagramm der Kopfbetätigung	50
Bild 14	Indexsignal..	51
Bild 15	Gelesene Information	53
Bild 16	Zusammenfassendes Zeitdiagramm der Inter- face-Signale	55
Bild 17	Zeiteinstellung des Sektoren- und Index- signals	56
Bild 18	Bezeichnung des Speichers Nr.7.	58
Bild 19	Zeiteinstellung des Löschimpulses und der Freigabe des Schreibens	64
Bild 20	Kodetabelle der bezeichneten Speicher . . .	67
Bild 21	Sektorenzeiten	68

	Seite
Bild 22	Lebensgefährliche Punkte des Speichers . . . 78
Bild 23	Installationsmasse des Speichers 79
Bild 24	Installationsplan 80
Bild 25	Einlegen des Datenträgers 82
Bild 26	Bestückungsplan der Steuerkarte 89
Bild 27	Schaltplan der Steuerkarte 90
Bild 28	Prinzipschaltbild des Speichermechanismus Typ MF 6400 101
Bild 29	Starkstromverdrahtungsplan 103
Bild 30	Schwachstromverdrahtungsplan 105

I. TEIL

TECHNISCHE BESCHREIBUNG

TECHNISCHE BESCHREIBUNG

Die vorliegende technische Beschreibung befasst sich mit dem Floppy-Disk-Speichermechanismus Typ MF 6400.

Sie enthält die Beschreibung der Konstruktion und des Arbeitsprinzips sowie die zur vollen Ausnutzung der funktionalen Möglichkeiten des Mechanismus unerlässlichen technischen Parameter und die übrigen Informationen.

1. VERWENDUNGSZWECK UND ANWENDUNGSBEREICH

Beschreibung des Gerätes

Bei dem Gerät handelt es sich um einen Disk-Speicher von hoher Zuverlässigkeit mit direktem Zugriff. Der Datenträger ist eine in einer Schutzhülle untergebracht magnetisierte Platte /Disk/.

Das Gerät kann sowohl in einem Einschubgestell untergebracht als auch in Form eines Tischgerätes verwendet werden. Der Datenträger wird durch die Öffnung in der Frontplatte eingelegt bzw. entnommen. Diese Öffnung wird während des Betriebes durch eine Tür verschlossen.

In dem Gerätegehäuse sind folgende wichtigere funktionelle Einheiten untergebracht:

- Diskantriebsmechanismus mit Synchronmotor
- Kopfpositioniermechanismus mit Schrittmotor
- Elektronik-Karte mit folgenden Funktionen:
 - Schrottmotorsteuerung
 - Erkennung der Spuren $\emptyset\emptyset$ und 43

- Erkennung des Indexsignals
- Kopfsenkung
- Steuerung des Schreibens und Löschens
- Verstärkung des gelesenen Signals
- Blockieren des Schreibens
- Bezeichnung des Gerätes
- Prüfen der Gerätebereitschaft

Anwendungsgebiet

Der Floppy-Disk-Speicher findet infolge seiner vorteilhaften Eigenschaften auf dem Gebiet der elektronischen Datenverarbeitung, der Nachrichtentechnik, der Messautomatisierung, der Steuerungstechnik usw. breite Verwendung und zwar in erster Linie in der Rolle folgender funktioneller Einheiten:

- Datenein- und -ausgabe
- Programm ein- und -ausgabe
- Datenkommunikation zwischen zwei verschiedenen Datensystemen
- On-line-Speicher

Vorteilhafte Eigenschaften

Der Floppy-Disk-Speicher besitzt ausser einem günstigen Preis folgende technische und Bedienungsvorteile:

- direkter Zugriff zu den gespeicherten Daten
- hohe Zuverlässigkeit und Datenübertragungsgeschwindigkeit bei der Datenbehandlung
- leichte Auswechslung und einfache Handhabung des Datenträgers, kleiner Raumbedarf bei der Lagerung.

Darüber hinaus bietet das Gerät dem Benutzer folgende Vorteile:

- Die verwendete Diskette ist IBM-kompatibel

- Schutz der aufgezeichneten Information vor versehentlichem Überschreiben.
- Die mechanische Konstruktion gewährleistet die lange Lebensdauer und die genaue Positionierung der Diskette sowie ihren Schutz während des Betriebes.
- Geringer Energieverbrauch.

2. TECHNISCHE DATEN

2.1 Bestimmungsdaten

2.1.1 Informationsträger

Der ISO-Empfehlung 5654
entsprechender Floppy-Disk
/z.B. BASF 601, IBM 3740,
IZOT 5257f-fm, IZOT 5252f-
-mfm oder gleichwertige
Typen/.

2.1.2 Anzahl der Informations- spuren

max. 77

2.1.3 Nennkapazität einer In- formationsspur /Aus- führung mit erhöhter Kapazität

83,4 Bit

2.1.4 Nennkapazität einer Dis- kette /Ausführung mit erhöhter Kapazität/

6/4 MNit

2.1.5 Nenndatenübertragungsge- schwindigkeit /Ausführung mit erhöhter Kapazität/

500 kBit/s

2.1.6 Umdrehungsgeschwindigkeit der Diskette bei 50 Hz ± 1 Hz Netzfrequenz

360 U/min ± 2.5 %

2.1.7 Drehsinn der Diskette /von der Kopfseite her gesehen/

gegen den Uhrzeigersinn

2.1.8 Geometrische Abmessungen der Informationsspuren - beschriebene Spurbreite - Radius der Mittellinie der N-ten Spur

$0,30 \pm 0,025$ mm

$R_N = 51,537 + 25,4 \frac{76-N}{48}$ mm
 $\pm 0,05$ mm

2.1.9 Art des Festhaltens
der Information

Doppelfrequenzkodierung

2.1.10 Magnetkopf

Kontakt-Schreib-Lese-Kopf
mit Tunnellöschung

2.1.11 Magnetkopfbetätigung

- Verschiebungszeit von

Spur zu Spur

4 ms

- Kopfruhezeit

20 ms

- Kopfsenkzeit

35 ms

2.2 Elektrische Speisung

- Netzspannung

220 V + 10/-15 %, 50 Hz ±
± 1 Hz

- Netzleistungsaufnahme

max. 65 VA

- Parameter der Speise-
gleichspannung

Spannung /V/	Toleranz /%/	Zulässige Brummspan- nung /mV _{SS} /	Max. Laststrom /A/
+5	±5	50	1,5
24 stab.	±5	240	2

2.3 Mess- und Gewichtsangaben

- Hauptmasse

11 x 217 x 353 mm

- Gewicht

max. 60 N

- Masse

6 kg.

2.4 Verwendungskennwerte

- Mittlere Betriebsdauer
zwischen zwei Betriebs-
störungen /MTBF/

min. 5000 h

- Mittlere Zeitaufwand für die Behebung einer Betriebsstörung max. 0,5 h
- Anzahl der auf einen Fehler entfallenden Bits min. 1×10^9 Bit
- Positionierungsfehler 10^6
- Anzahl der auf einen nicht reparierbaren Fehler entfallenden Bits min. 1×10^{12} Bit
- Technische Lebensdauer min. 6 Jahre oder 10.000 Betriebsstunden
- Wartungszeit max. 0,5 h/100 Betriebsstunden
- Technischer Ausnutzungsfaktor min. 0,98

2.5 Klimabeständigkeitsdaten

+05/040/92 A

2.5.1 Betriebsbedingungen

- Betriebstemperatur +5 ... +40°C
- Relative Luftfeuchte 40 % ... 90 %
- Luftdruck 84-107 kPa / 840-1066 mbar/
- Zulässiger Staubgehalt der Luft max. 1 mg/m^3
- Zulässige Korngrösse max. 3μ

Anmerkung: Floppy-Disk muss vor dem Gebrauch mindestens 4 Stunden lang bei einer mit jener des Speichers übereinstimmenden Temperatur gehalten werden.

2.5.2 Lagerungsbedingungen

- Lagertemperatur +5° ... +35°C
- Relative Luftfeuchte 85 %
- Lagerungszeit max. 1 Jahr

2.5.3 Transportbedingungen

/für das verpackte Gerät/

- Transporttemperatur -40 ... +50⁰V
- Relative Luftfeuchte 95 % /bei +30⁰C
- Luftdruck 84-107 kPa /840-1066 mbar/

2.6 Interface-Angaben

2.6.1 Interface-Steckverbinder

- Typ zweireihige, 50polige Anschlussleiste
- DS 2582-250-5
- Verdrahtung s. Punkt 2.6.6

2.6.2 Interface-Kabel

- Konstruktion verdralltes Adernpaar oder geklebtes Bandkabel
- Länge max. 5 m
- Leitungsquerschnitt max. 0,2 mm²
- Wellenwiderstand des verdrallten Adernpaares oder des geklebten Bandkabels 110 Ohm \pm 10 %

2.6.3 Interface-Signalpegel

Eingangssignale

- Logikpegel 1 0 ... + 0,8 V
- Logikpegel 0 \blacklozenge 2,0 ... +5,25 V

Ausgangssignale

- Logikpegel 1 0 ... + 0,4 V
 - Logikpegel 0 2,4 ... +5,25 V
- offener Kollektor /der Spannungspegel ist von dem Abschluss des Interface Kabels abhängig/

2.6.4 Aufbau der Interface-,
Sende- und Empfangsver-
stärke

s. Punkt 4.3.1

2.6.5 Interface-Leitungen

Benennung der Leitung	Bezeichnung	Richtung Mech. + Steuereinheit
Plattenwechsel	DC	→
Besetztheit	In use	←
Kopfsenken	HL	←
Index	IX	→
Bereitschaftssignal	RY	→
Sektor /Option/	S	→
Auswahl	SE 1	←
Auswahl	SE 2	←
Auswahl	SE 3	←
Auswahl	SE 4	←
Verschiebungsrichtung	DIR	←
Verschiebung	ST	←
Zu schreibende Infor- mation	WD	←
Freigabe des Schreibens	WG	←
Spur ∅∅	TR∅∅	→
Schreibschutz	WP	→
Gelesene Information	RD	→
Separierte Daten /Option/	SD	→
Separiertes Tanksignal /Option/	SC	→

2.6.6 Verdrahtung des Interface-Steckverbinders^x

Benennung der Leitung	Bezeichnung	Anschlusspunkt
Plattenwechsel	DC	B6
Schirmung		A6
Besetzttheit	In Use	B8
Schirmung		A8
Kopfsenken	HL	B9
Schirmung		A9
Index	IX	B10
Schirmung		A10
Bereitschaftssignal	RY	B11
Schirmung		A11
Sektor /Option/	S	B12
Schirmung		A12
Auswahl	SE 1	B13
Schirmung		A13
Auswahl	SE 2	B14
Schirmung		A14
Auswahl	SE 3	B15
Schirmung		A15
Auswahl	SE 4	B16
Schirmung		A16
Verschiebungsrichtung	DIR	B17
Schirmung		A17
Verschiebung	ST	B18
Schirmung		A18
Zu schreibende Informa- tion	WD	B19
Schirmung		A19
Freigabe des Schreibens	WG	B20

Benennung der Leitung	Bezeichnung	Anschlusspunkt
Schirmung		A20
Spur $\emptyset\emptyset$	TR $\emptyset\emptyset$	B21
Schirmung		A21
Schreibschutz	WP	B22
Schirmung		A22
Gelesene Information	RD	B23
Schirmung		A23
Separierte Information	SD	B24
Schirmung		A24
Separiertes Taktsignal	SC	B25
Schirmung		A25

x/ Anmerkung: Die Punkte B1 ... B4 des Interface-Steckverbinders können von dem Benutzer als I/O-Leitung verwendet werden.

Die nicht angeführten Steckverbinderpunkte sind unbelegt!

2.6.7 Speisespannungskabel

- Typ des Speisespannungssteckverbinders 60619 AMP
- Anzahl der Speiseleitungen 4
- Länge der Speiseleitungen max. 5 m
- Typ der Speiseleitungen VoMw 1 kH 0,5 mm²
MSz 05 48.6003
- Querschnitt der Speiseleitungen min. 0,5 mm²

2.7 Verdrahtung des Netzsteckverbinders

Benennung der Leitung	Bezeichnung	Anschlusspunkt
220 V AC	-	1
Erdung	-	2
220 V AC	-	3

2.8 Sonstige Anforderungen

2.8.1 Was die Sicherheit der Betätigung die Durchschlagfestigkeit und den Isolationswiderstand betrifft, soll das Gerät den Anforderungen des Standards MSz 05 60.0702-79 entsprechen.

2.8.2 Der Speicher muss in einem Raum ohne Betriebsstörung funktionieren, in dem die Amplitude der Fussbodenschwingung 0,1 mm bei 25 Hz Frequenz nicht überschreitet.

2.8.3 Der verpackte Speicher muss eine Beanspruchung durch 1000 Stösse von 150 m/s^2 Intensität und 80-120 Stösse/min. Folgefrequenz ertragen können.

2.9 Zusammensetzung

2.9.1 Speichermechanismus MF 6400	1 St.
2.9.2 Normalzubehör	
Zweireihige 5opolige Anschlussleiste	
DS 2582-250-5	1 St.
Steckverbinderhalter MFM-2-152	1 St.
Kodierelement 3.508.0192	1 St.
Netzsteckverbindergehäuse 350.766.1.AMP	1 St.
Anschlussbuchsen 350.551.1 AMP	3 St.

Speisespannungssteckverbindergehäuse	
1.480270 AMP	1 St.
Kontakte 606191-1 AMP	6 St.
Garantieschein	1 Ex.
Technische Beschreibung und Gebrauchsanleitung	1 Ex.
Prüfattest	1 Ex.
Transportverpackung MF 6400-0094	1 St.
Kissen MF 6400-4542	5 St.

2.9.3 Auf Sonderwunsch lieferbare ergänzende Zubehöre

Interface-Kabel /2 m/ MF 6400-801	
Interface-Kabel /5 m/ MF 6400-802	
Netzkabel /2 m/ MF 6400-803	
Netzkabel /5 m/ MF 6400-804	
Speisespannungskabel /2 m/ MF 6400-805	
Speisespannungskabel /5 m/ MF 6400-806	
Serviceanleitung	
Servicesatz, bestehend aus 10 Teilen	
Servicesatz, bestehend aus 100 Teilen	
Hilfmontagematerial	
Regelwerkzeuge	
Prüfdiskette /Diskette CE/	
MOMFLEX Tester II	
Floppy-Disks /gemäss der ISO-Empfehlung 5654/	
Reinigungsplatte /z.B. Single-sided Cleaning Discette Scotch 7400 8" kits 3M/	



Bild 1

Aufbau des Speichers

3. KONSTRUKTION

3.1 Allgemeine Beschreibung

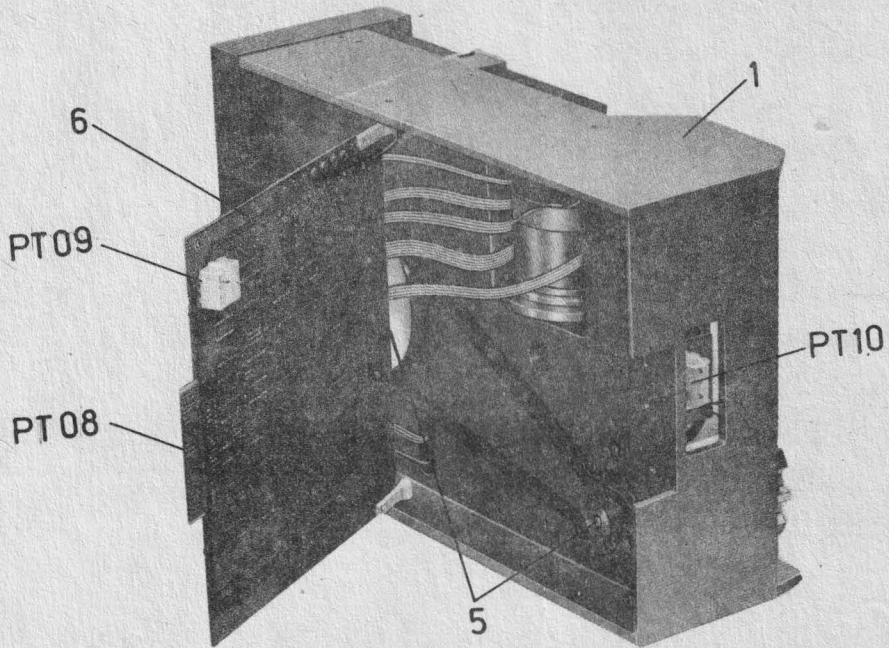
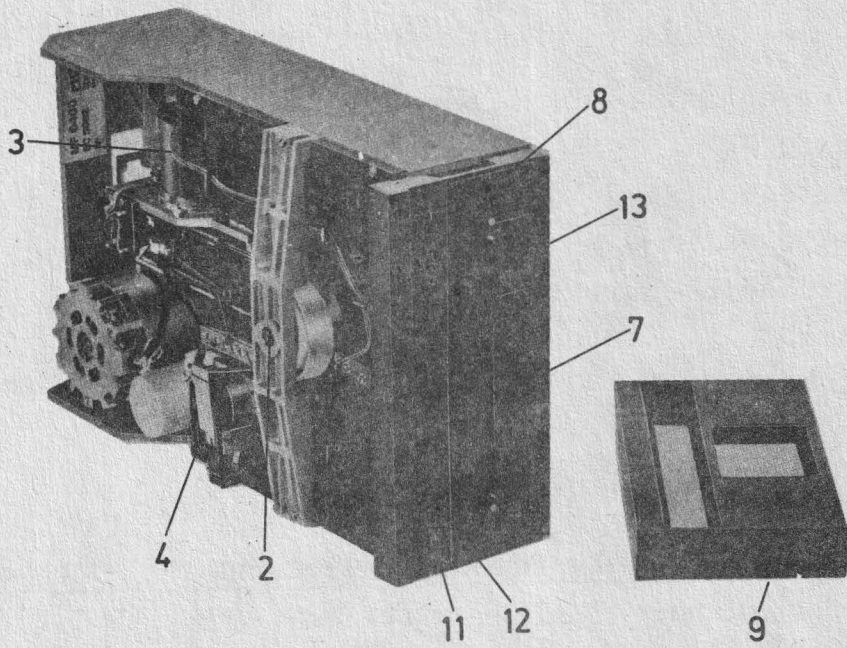
Der Floppy-Disk-Speichermechanismus umfasst

- die Baugruppen zur Einführung, Befestigung, Drehung und zum Auswerfen der Floppy-Disk,
- den kombinierten Schreib-Lese-Löschkopf
- den Mechanismus zur Positionierung des Magnetkopfes,
- den Mechanismus zur Gewährleistung des Betriebes und zur Erfüllung der dem Zwecke des Bedienungskomfort dienenden Hilfsfunktionen,
- die eingebaute elektronische Einheit.

Die den verschiedenen Funktionen dienenden Teile bilden hinsichtlich der Montage, der Regelung, der Auswechslung und der Fehlerortung voneinander separierbare Einheiten, was von grossem Vorteil ist. Die einzelnen Einheiten sind über leicht lösbare Schraubenverbindungen sowie einfach trennbare Anschlussleisten mit edelmetallbeschichteten Nadelkontakten aneinander geschlossen.

Jede Einheit kann separat ausgewechselt und auf ihre Funktion geprüft werden.

Die weiteren Teile des Speichers sind:

- der Rahmen /1/
- der Zentrier- und Plattenbefestigungsmechanismus /2/
- der Kopfpositioniermechanismus /3/
- der Kopfpositionierungsmechanismus /4/
- der Antriebsmechanismus /5/
- die Steuerkarte /6/

Der Mechanismus wird zweckmässigerweise in eingebautem Zu-

stand betätigt. Die Konstruktion ermöglicht, dass das Gerät im Einschubgestell oder im Pult in beliebiger Position untergebracht wird. Der Einbau kann mit oder ohne Verkleidungsfrontplatte erfolgen.

Die bequeme Betätigung erfordert, dass die Frontplatte /der Spalt und der Knopf zum Einlegen bzw. Befestigen der Platte/ leicht zugänglich ist. Der Aufbau des Speichers ist auf Bild 1 veranschaulicht.

3.2 Bedienungsorgane und Steckverbinder

3.2.1 Externe Bedienungsorgane und Steckverbinder

An der Rückplatte des Speichers befinden sich der Netzsteckverbinder sowie die Interface-Steckverbinder PT 10 und PT 08. Die Verdrahtung des letzteren ist im Punkt 2.6.6 des Abschnittes "Technische Daten" enthalten.

3.2.2 Interne Bedienungsorgane und Steckverbinder

/Bild 2/



Bild 2

Interne Bedienungsorgane und Steckverbinder

Verdrahtung der Steckverbinder auf der Steuerkarte

Steckverbinder	Anschluss-	An die	Anschlusspunkte angeschlos-
	punkt	Anschlus-	sene Bauteile
PT01	1	6	Türmagnet
	2	5	Türmagnet auf +24 V
	3	4	Anode des LEDs In Use an +5 V
	4	3	Zuleitung der Katode des LEDs In Use
	5	2	Anschluss des Türschloss-Mikroschalters an die Masse
	6	1	Zuleitung des Türschloss-Mikroschalters
PT02	1	4	Zuleitung des Kopfsenkmangetes
	2	3	Anlegung von + 24 V an den Kopfsenkmanget
	3	2	Kollektor des Index-Fototransistors an +5 V
	4	1	Emitter des Index-Fototransistors
PT03	1	4	Anlegung von +5 V an die in Reihe geschalteten LEDs IX und WP sowie an der Kollektor des Transistors WP
	3	2	Anlegung der LEDs IX und WP an die Masse über 47 Ohm
	2	3	Zuleitung des Emitters des Transistors WP
PT04	1	4	Anlegung von +5 V an die die Spuren 43 $\emptyset\emptyset$ anzeigenden LEDs und den Kollektor des die Spur 43 wahrnehmenden Fototransistors.

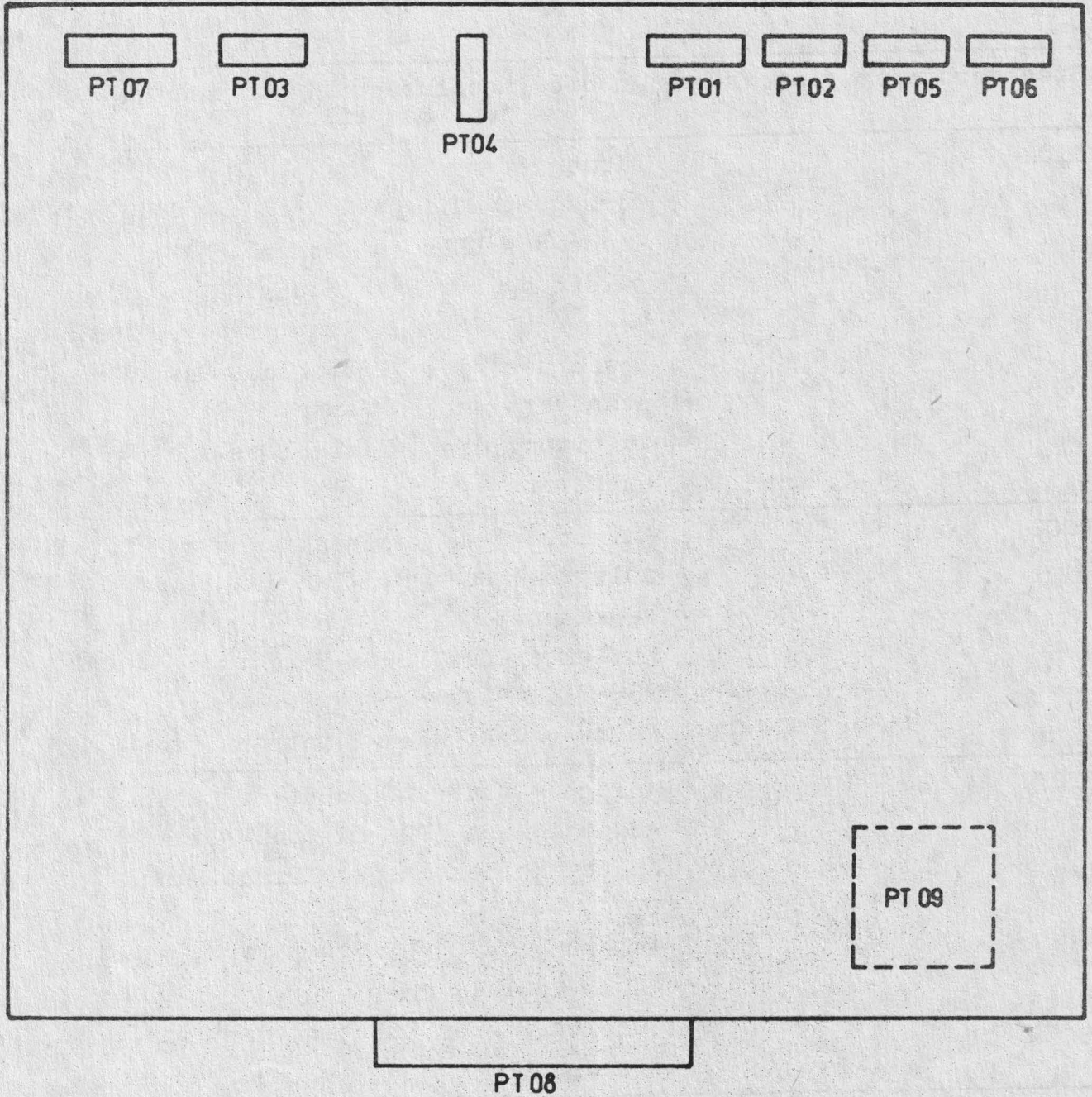
Steckverbinder	Anschluss-		An die Anschlusspunkte ange-
	punkt		schlossene Bauteile
	2	3	Zuleitung des Emitters des die Spur 43 wahrnehmenden Fototransistors
	3	2	Zuleitung des Emitters des die Spur 00 wahrnehmenden Fototransistors.
	4	1	Anlegung des die Spuren 43 und 00 anzeigenden LEDs an die Masse über 47 Ohm
PT05	1-2-3-4		Spulenzuleitung des Schrittmotors
PT06	1	4	Reihenwiderstand der Verschiebung, 24 Ohm, 25 W
	4	1	Anlegen von + 24 V an den Widerstand
PT07	1	6	Zuleitung des Schreib-Lese-Kopfes
	2	5	Mittellanzapfung des Schreib-Lesekopfes und Anlegen der Zuleitung der Löserspule an die Masse
	3	4	Zuleitung des Schreib-Lese-Kopfes
	4-5	2-3	Leer
	6	1	Zuleitung des Löschkopfes
PT09	5	+5V	Speisespannung +5
	6	+5V	Speisespannung "0" GND 5
	1	+24V	Speisespannung +24
	2	+24V	Speisespannung "0" GND +24

3.3 Rahmen /Bild 1/

Der Rahmen /1/ des Floppy-Disk-Speicher-Mechanismus ist ein Aluminiumgussstück, an dem die Frontplatte aus Kunststoff /9/ die ausschwenkbare Steuerkarte /6/, die Plattenführung /8/, der Kopfpositioniermechanismus /4/, der Zentrier- und Plattenbefestigungsmechanismus /2/ sowie der Antriebsmechanismus /5/ mit Schrauben befestigt sind.

3.4 Zentrier- und Plattenbefestigungs- sowie Drehmechanismus /Bild 1/

Die Platte wird durch den Synchronmotor DM01 über eine Riemensübersetzung mit konstanter Drehzahl angetrieben. Die biegsame Platte wird beim Einlegen durch eine aus zwei Teilen bestehende Führung /8/ geführt, die über eine Hebelübersetzung den Mikroschalter betätigt, welcher die LED des Indexsignalgebers ausschaltet.

Die Platte wird durch den Zentriermechanismus /2/ gegen die ständig laufende angetriebene Welle gedrückt. Die Platte /12/ wird nach dem Einlegen zunächst durch die Stifte /11/ in der erforderlichen Position befestigt. Nach Drücken des Plattenbefestigungsknopfes /7/ wird der Befestigungsmechanismus wirksam und die Tür schliesst sich /13/.

Auf der Führung befinden sich auch der, das Indexloch wahrnehmende Fototransistor TT33 und die, diesen beleuchtende LED sowie die fotoelektrische Fühlereinheit der Schreibblockierung.

Beim Herausziehen des Befestigungsknopfes wird die von dem angetriebenen Wellenstumpf abgehobene Platte, durch die beim Einlegen vorgespannte Feder durch die sich automatisch öffnende Tür herausgeworfen.

3.5 Positioniersystem /Bild 5/

Die Wahl der entsprechenden Informationsspur der Platte erfolgt, wenn die Steuereinheit ein Steuersignal erteilt, das die erforderliche Anzahl von Verschiebungen in der erforderlichen Sinne bewirkt. Der kombinierte Magnetkopf wird durch die Kopfbetätigungseinheit mit Schrittmotor entsprechend dieser Signalfolge positioniert /3/.

Das Positioniersystem lässt sich in folgende Montagegruppen aufteilen:

- Steuerstromkreis des Schrittmotors
- Schrittmotor DMO 2
- Wagen /10/
- Schreib-Lese- und Löschkopf /EB07, EB08/
- Baugruppe zur Wahrnehmung der Spuren $\emptyset\emptyset$ und 43 /14/

3.5.1 Der Steuerstromkreis des Schrittmotors befindet sich auf der Steuerkarte.

3.5.2 Zur Betätigung des Wagens /10/ wird die Drehbewegung durch die an der Welle des Schrittmotors DMO2 befindliche Trommel und das dazugehörige Band in eine geradlinige Bewegung umgewandelt.

3.5.3 Der Wagen gleitet auf zwei Stangen, die für seine Führung sorgen. Der Schreib-Lese- und Löschkopf EB07-EB08 ist im Wagen eingebaut. Das Erreichen der Spuren $\emptyset\emptyset$ und 43 wird durch eine Flagge angezeigt, am Ende des am Gussstück des Verschiebungsblockes befindlichen Signalgeber mit Fototransistor anmontiert ist und sich zusammen mit dem Wagen bewegt.

3.6 Kopfbetätigungsmechanismus /Bild 5/

Der Kopf wird durch den Kopfmagnet /4/ in Bewegung gesetzt,

der die Platte /12/ gegen den Schreib-Lese- und Löschkopf EBO7-EBO8 drückt.

3.7 Steuerkarte /Bild 1/

Auf der Steuerkarte /6/ befinden sich die elektronischen Stromkreise, welche die mechanischen und elektromechanischen Elemente betätigen und den Schreib-Lese- und Löschkopf steuern.

3.8 Floppy-Disk /die Informationen tragende, biegsame Platte/ /Bild 3/

Die Abmessungen der Platte stimmen mit den Vorschriften der ISO-Empfehlung /5654/ überein. Der Grundstoff ist Mylar und die informationstragende Schicht ein Spezialeisenoxidüberzug. Die Platte wird durch eine geschlossene Schutzhülle vor Verunreinigung und eventuellen mechanischen Einwirkungen geschützt.

Auf jeder Plattenseite befinden sich 77 Spuren mit einem Spurenabstand von 0,53 mm /48 tpi/.

Die Abmessungen und die Konstruktion der Platte sind auf Bild 3 dargestellt./Auf dem Bild sind die Löcher, welche den zur Organisierung mit Hard-Sektor verwendeten Sektorenanfang angeben, durch gestrichelte Linie gekennzeichnet/.

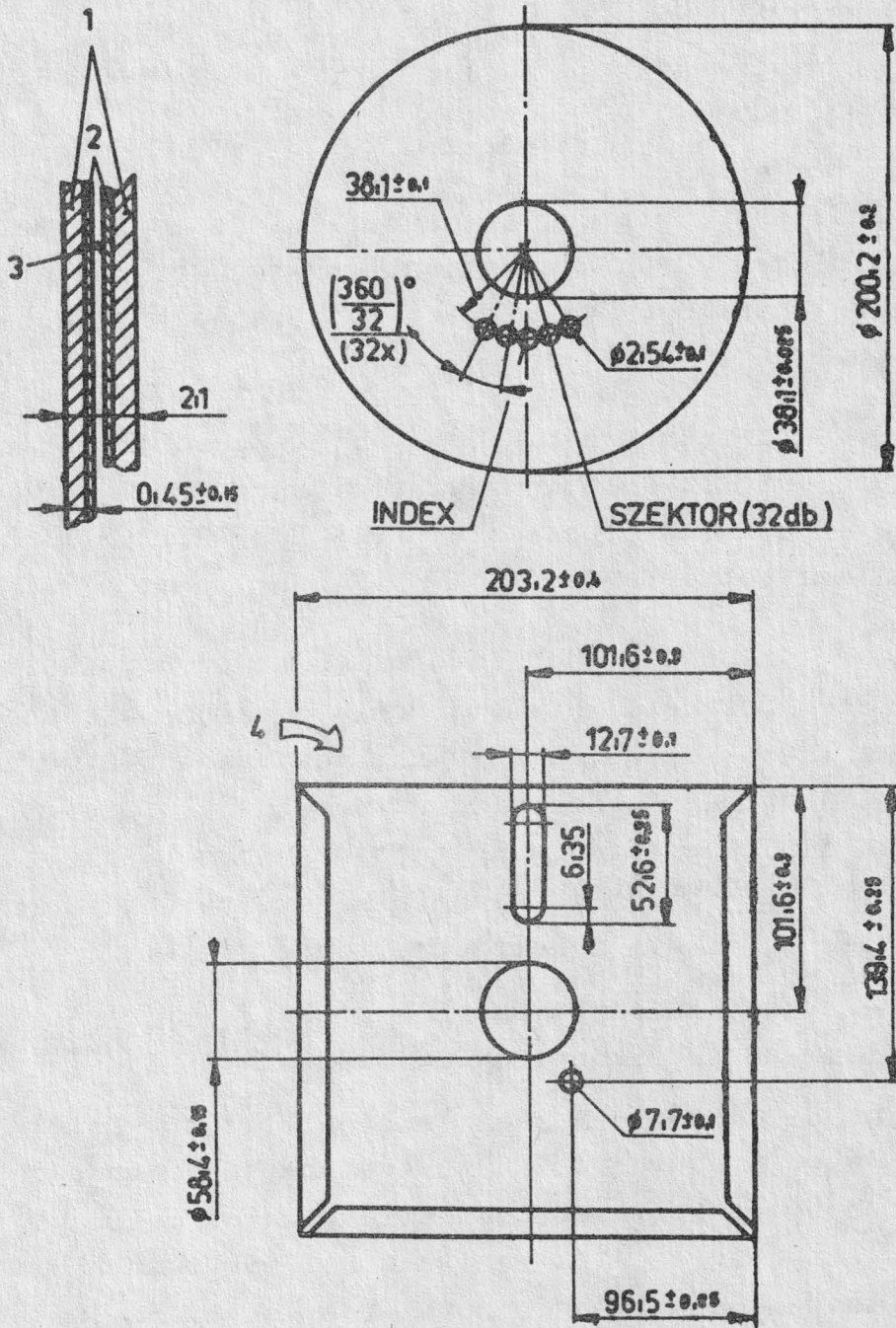

Index
Sektoren /32 St./

Bild 3
Floppy-Disk

4. ARBEITSPRINZIP

4.1 Einleitung

Die als Informationsträger dienende, biegsame Platte wird nach dem Einlegen durch den Mechanismus zentriert und gegen die mit konstanter Geschwindigkeit rotierende Antriebsscheibe gedrückt.

Die Verbindung zwischen dem Floppy-Disk-Speichermechanismus MF 6400 und dem Informationsverarbeitungssystem wird durch eine Einzel- oder Gruppensteuereinheit /CONTROL UNIT/ hergestellt und aufrechterhalten.

Zur Wahl der entsprechenden Informationsspur der Platte erteilt die Steuereinheit Steuersignale, welche die entsprechende Anzahl von Verschiebungen im gewünschten Sinn bewirken. Der Kontaktmagnetkopf wird entsprechend dieser Signalfolge durch den Kopfbetätigungsmechanismus mit Schrittmotor positioniert. Je nach dem Datenfluss verwirklicht der Speichermechanismus zweierlei Betriebsarten:

- Aufzeichnung der Information /SCHREIBEN/,
- Auslesen der aufgezeichneten Information /LESEN/

In der durch die Steuereinheit eingestellten Betriebsart SCHREIBEN wird die von der Steuereinheit kommende doppel-frequenz-kodierte digitale Information von serielltem Format, durch die eingebaute elektronische Betätigungseinheit auf der Diskette in magnetischer Form festgehalten. In der Betriebsart LESEN wird die auf der Platte festgehaltene Information durch die eingebaute Betätigungselektronik in digitaler Form der Steuereinheit zugeführt.

Die Steuereinheit sorgt für die Organisierung der festzuhaltenen Information in dem entsprechenden Format. Die in der rotierenden Platte befindlichen Positionierlöcher geben den

Anfang der Spuren /bzw. bei der Organisation mit Hard-Sektor den Anfang der Sektoren/ an.

4.2 Allgemeine Funktionsbeschreibung /Bild 4/

Die eingebaute Steuerkarte hält die Verbindung zwischen der Steuereinheit und dem Speichermechanismus aufrecht. Die Steuereinheit wählt den zu betätigenden Speicher /die zu betätigenden Speicher/ mit dem Interface-Signal SE 1 ... 4, unter dessen Einfluss die an der Frontplatte des Speichermechanismus befindliche LED /TD12/ den Zustand des Besetztseins anzeigt. Die Steuereinheit liefert die zur Erreichung der gewünschten Spur erforderlichen Verschiebeimpulse und der gewählte Speicher führt den von der Steuereinheit erhaltenen Befehl /Schreiben, Lesen/ aus.

4.2.1 Ausführung der Befehle

Der Speicher erhält die Befehle über Signale mit dem Logikpegel 0. Die Steuersignale haben folgende Funktionen:

SE 1 ... SE 4 /Auswahl/	Die Steuereinheit wählt den zu betätigenden Speicher und bereitet diesen für die Entgegennahme der weiteren Befehle vor.
ST /Verschiebung/	Der zur Erreichung der gewünschten Spur erforderliche Verschiebeimpuls
DIR /Richtung/	Bewegungsrichtung des Schreib-Lesekopfes
HL /Kopfsenken/	Zusammenführung der Oberfläche der biegsamen Platte und des Schreib-Lese-Kopfes

WG /Freigabe des Schreibens/ Freigabe der Einschaltung des Schreibekopfes und Blockierung der Erscheinung des gelesenen Signals auf der Interface-Leitung.

4.2.2 Wahrnehmung der Position der Platte und des Kopfes

TR $\emptyset\emptyset$ /Spur $\emptyset\emptyset$ / Der Schreib-Lese-Kopf steht auf der Spur $\emptyset\emptyset$

IX /Index/ Der den Anfang der Spur anzeigende Impuls /Bild 14/.

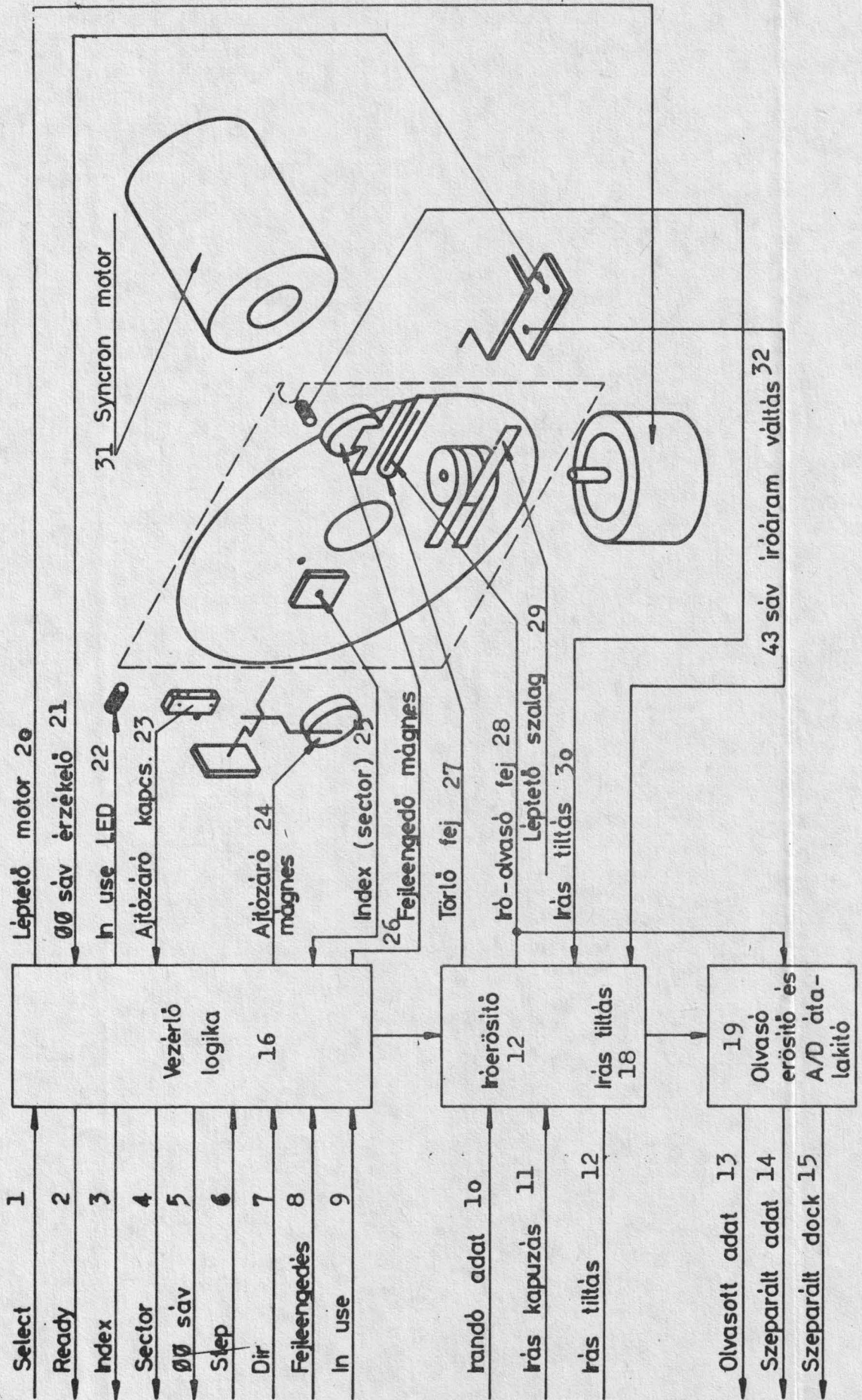

- 1 Select
- 2 Ready
- 3 Index
- 4 Sector
- 5 Spur $\emptyset\emptyset$
- 6 Step
- 7 DIR
- 8 Kopfsenken
- 9 In Use
- 10 Zu schreibende Information
- 11 Tastung des Schreibens
- 12 Blockieren des Schreibens
- 13 Gelesene Information
- 14 Separierte Information
- 15 Separierter Block
- 16 Steuerlogik
- 17 Schreibverstärker
- 18 Blockierung des Schreibens
- 19 Leseverstärker und A/D-Umsetzer
- 20 Schrittmotor
- 21 Fühler der Spur $\emptyset\emptyset$
- 22 LED In Use
- 23 Türschliessschalter
24. Türschliessmagnet
25. Index /Sector/
- 26 Kopfsenk magnet
- 27 Löschkopf
- 28 Schreib-Lese-Kopf
- 29 Verschiebungsband
- 30 Blockierung des Schreibens
- 31 Synchronmotor
- 32 Schreibstromumschaltung der Spur 43

Bild 4
Blockschaltbild

4.2.3 Mitteilung der zu schreibenden Information und Ausgabe der gelesenen Information

Der Speicher arbeitet je nach dem Pegel des Signals WG in der Betriebsart SCHREIBEN oder LESEN.

Die Steuereinheit teilt die zu schreibende Information dem Speicher über die Leitung WD /zu schreibende Information/ mit. In der Betriebsart SCHREIBEN wird die Information in dem durch die Steuereinheit bestimmten Kode aufgeschrieben.

Bei entsprechender Steuereinheit eignet sich der Speicher auch für die Festhaltung und die Ausgabe einer M²FM-kodierten Information. Die nicht separiert gelesene Information gelangt über die Leitung RD /gelesene Information/ in die Steuereinheit.

Die "separierte Information" /SD/ und das "separierte Taktsignal" /SC/, die von der gemischten gelesenen Information /RD/ getrennt werden, erscheinen auf einer besonderen Interface-Leitung /B24, B25/, sofern diese Funktion separat bestellt wird.

ZUR BEACHTUNG! - Der Ausgang der Speicher-Interface enthält das Signal "Schreibstromumschaltung" nicht, weil diese Umschaltung des Schreibstromes automatisch erfolgt.

4.2.4 Einstellen des Kopfes /Bild 5/

Der Kopf wird durch das Positioniersystem eingestellt, das den Schreib-Lese-Kopf unter dem Einfluss eines jeden von der Steuereinheit ausgegebenen ST-Verschiebeimpulses in der durch den Pegel des Signals DIR bestimmten Richtung um jeweils eine Spur verschiebt.



Bild 5

Positioniermechanismus

Das Positioniersystem /Verschiebblock/ besteht aus folgenden wichtigeren funktionellen Einheiten:

- Schrittmotor-Steuerstromkreis
- Schrittmotor DM02
- Wagen /10/
- Verschiebblock-Gussstück /15/

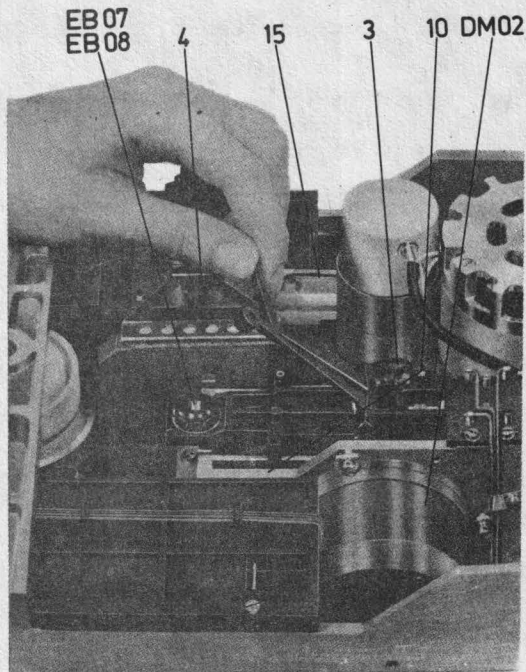
4.2.4.1 Steuerstromkreis des Schrittmotors

Der Läufer der Zweiphasen-Schrittmotors verdreht sich unter dem Einfluss eines Verschiebeimpulses /ST/ entsprechend dem auf der Leitung DIR /Verschiebungsrichtung/ liegenden Signalpegel um $1,8^{\circ}$.

Unter dem Einfluss der Schrittmotorverdrehung von $1,8^{\circ}$ verschiebt der Kopfpositioniermechanismus den Schreib-Lese-Kopf um eine Spur.

4.2.4.2 Der Schlitten bewegt sich auf den Führungsachsen. Seine Verdrehung wird durch eine besondere Korrektureinrichtung verhindert. Der im Wagen eingebaute Kopf wird beim Verdrehen der Trommel durch ein Band bewegt. Bei dem aktiven Pegel des Kopfsenksignals /HL/ wird die Platte durch den Hebel gegen den Kopf gedrückt, der sich unter dem Einfluss der Erregung des durch das Signal gesteuerten Elektromagnetes bewegt.

4.2.5 Schreib-Lese-System

Das Schreib-Lese-System hält die kodierte Information in der Betriebsart SCHREIBEN auf der biegsamen Platte fest bzw. liefert die gelesene Information in der Betriebsart LESEN. Der Wechsel der Betriebsarten wird durch das von der Steuereinheit kommende Schreibfreigabesignal /WG/ gesteuert. Beim niedrigen Pegel dieses Signals ist die Betriebsart SCHREIBEN und beim hohen Pegel die Betriebsart LESEN wirksam.

4.2.5.1 Bei dem Schreib-Lese-Kopf handelt es sich eigentlich um einen Elektromagnet, der beim Einschreiben auf einer kleinen Fläche, der sich mit ihm berührenden Speicher-Platte ein grosses Magnetfeld zu konzentrieren vermag. Beim Einschreiben ändert sich der

Fluss entsprechend der angewandten Kodiermethode und der zu schreibenden Information. Der Kopf enthält auch den zum Tunnellöschen benötigten Elektromagnet, der nach dem Aufzeichnen der Information die Ränder der bespielten Spur löscht. Auf diese Weise lässt sich die Breite der bespielten Spur zwecks Vermeidung von Überlappungen auf 0,3 mm reduzieren.

4.2.5.2 Beim Lesen induzieren die entlang der gelesenen Spur entstehenden Flussänderungen eine Spannung in dem Elektromagnet des Schreib-Lese-Kopfes. Aus dieser Spannung kann, nach weiterer Verstärkung und Formierung die auf der Platte aufgezeichnete Information zurückgewonnen werden.

4.2.6 Antriebsmechanismus /Bild 6/

Die biegsame Platte wird durch einen Einphasen-Synchronmotor angetrieben, dessen Welle über eine Riemenübersetzung mit der Welle des Zentriermechanismus in Verbindung steht. Die Nenndrehzahl der biegsamen Platte beträgt 360 U/min.



Bild 6

Schema des Antriebsmechanismus

4.2.7 Zentrier- und Plattenbefestigungsmechanismus

Die Zentrierung und Befestigung der Platte werden in geöffnetem und geschlossenem Zustand auf Bild 7 veranschaulicht.

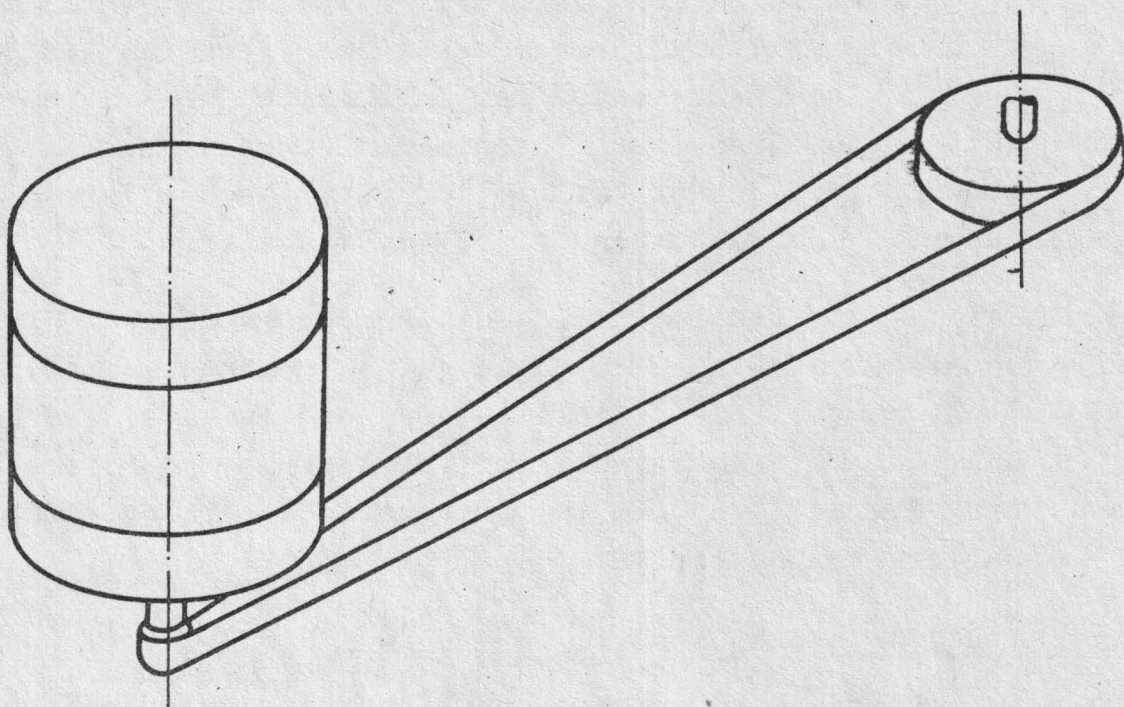
Zur Beachtung! - Die Platte darf nur bei rotierender Mittelachse in das Gerät eingelegt werden. Die eingelegte Platte /12/ liegt auf der Stirnfläche des an der durch den äusseren Antriebsmechanismus gleichmässig angetriebenen Hauptwelle /14/ befestigten Drehtellers auf und die Plattenöffnung weist im Verhältnis zu der Umdrehungsachse eine bestimmte

Exzentrizität /im allgemeinen von max. 2 mm/ auf. Das Einspannen der Platte erfolgt unter dem Einfluss des Betätigungsmechanismus, durch Verschiebung der Positionierelemente /16/ entlang die Umdrehungsachse.

Der Betätigungsmechanismus, dessen mit der Einspannvorrichtung in unmittelbarer Verbindungstehenden Elemente die Betätigungszapfen /17/ sind, schliesst sich über ein Wälzlager /19/ an die Einspannvorrichtung an. Das Wälzlager ist in einer Buchse /18/ untergebracht, das sich dem auf der Hauptwelle /14/ verschiebbaren Positionierelement /16/ anschliesst. Das durch den Betätigungsmechanismus nach oben bewegte Positionierelement /16/ ragt aus der Stirnfläche des Drehtellers /15/ heraus und zentriert die Platte mit Hilfe der sich ausdehnenden Einführungsfläche. Anschliessend dringt es durch die Öffnung der Platte und übt auf den Platten-niederhalte-mechanismus einen Druck aus. Daraufhin findet das Einspannen der Platte statt. Gleichzeitig mit dem Schliessen schliesst sich auch die Tür automatisch. Bei der im Bild dargestellten Lösung besteht der Plattenniederhalte-mechanismus aus einer Kranzvorrichtung, die in einem am Gerätekörper befestigten Kugellager frei verdreht werden kann. Der mit der Platte unmittelbar in Verbindung kommende Niederhalte-kranz /21/ kann auf der äusseren zylindrischen Fläche der in einem Kugellager /20/ verdrehbaren Welle /22/ verschoben werden. Auf derselben zylindrischen Fläche ist auch das mit dem Positionierelement /16/ in Verbindung kommende Anschlag-element /23/ angeordnet. Der Niederhalte-kranz /21/ und das Anschlag-element /23/ werden durch eine Feder /24/ gegen die Schulterflächen gedrückt, welche die Enden der Welle /22/ begrenzen. Das Druckelement /23/ wird durch Hebel /25/ mit dem Niederhalte-kranz /21/ verbunden, welche um die Gelenk-zapfen /25/ der sich in der Mantelnut des Druckelementes



Bild 7

Zentrier- und Plattenbefestigungsmechanismus

/2/ abgestützten und in den Kronensätzen der Welle /22/ angeordneten Hebel gekippt werden können.

Im geöffneten Zustand kann die Platte in den Arbeitsspalt zwischen dem Niederhaltekrantz /21/ und dem Drehteller /51/ unbehindert eingelegt werden. Beim Schliessen bewegt das durch das Positionierelement /16/ in der Richtung "A" bewegte Anschlagelement /23/ den Niederhaltekrantz /21/ durch Kippen der Hebel /25/ um die Gelenkzapfen nach unten. Nach dem Andrücken der Platte /dem Anschlag des Niederhaltekranzes/ bewegt sich das Anschlagelement /23/ unter weiterem Zusammendrücken der Feder /24/ bis in die durch den Betätigungsmechanismus bestimmte Endstellung, wobei sich die Druckfeder /26/ elastisch verformt. Auf diese Weise kann auch gewährleistet werden, dass die auf die Platte einwirkende Kraft auf dem Kranzrand gleichmässig verteilt ist.

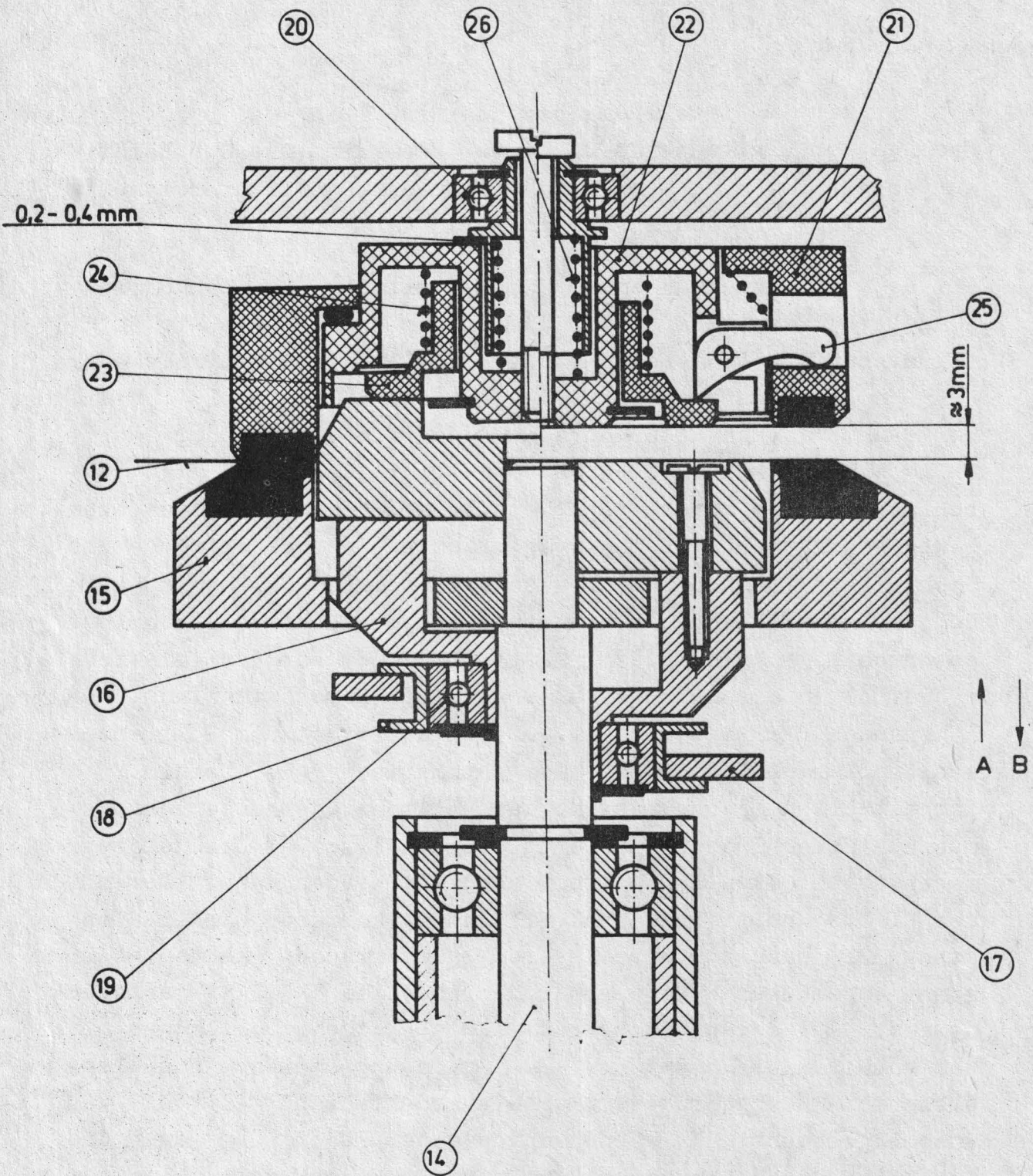
Unter dem Einfluss des über die Einspannung übertragenen Reibungsdrehmomentes beginnt die Niederhaltevorrichtung, sich im Kugellager /20/ zu drehen.

Zum Öffnen der Spannvorrichtung wird das Positionierelement in Richtung "B" bewegt. Unter dem Einfluss der Kraft der Feder /24/ bewegt sich das Anschlagelement /23/, dem Positionierelement folgend, nach unten und die Hebel /25/ behindern die Bewegung des sich unter dem Einfluss der Kraft der Feder /24/ emporhebenden Niederhaltekranzes /21/ nicht mehr. Die Tür /38/ öffnet sich und der sich öffnende Arbeitsspalt ermöglicht die unbehinderte Entnahme der Platte.

4.2.8 Diskgehäuse /Bild 8/

Das Diskgehäuse dient dem Einlegen und Auswerfen sowie der Positionierung der biegsamen Diskette. Die Einheit hat folgendes Arbeitsprinzip. Die in das Diskgehäuse /8/ eingeführ-

te Platte /12/ wird in der Arbeitslage durch den den sackseitigen Anschlagstützflansch /34/ und den um die Welle /29/ verdrehbaren öffnungsseitigen Anschlagstützflansch /27/ begrenzt. Der durch die Schliessfeder /33/ in Richtung "b" vorgespannte Anschlag /34/ und der durch die Schliessfeder /28/ in der Drehrichtung "a" vorgespannte Anschlag /27/ bewirken in geschlossenem Zustand eine kraftschlüssige Verbindung, bei welcher zwischen den Anschlagflanschen ein Abstand entsteht, der das Hüllenmass um einen entsprechenden Sicherheitsspalt überschreitet.

Die Schliessfedern haben eine Kraftwirkung, bei welcher das durch die Schliessfeder /28/ auf den Anschlag /27/ ausgeübte Drehmoment grösser ist, als das durch die Schliessfeder /33/ über den Anschlag /34/ auf den Anschlag /27/ ausgeübte Drehmoment.

Zur Freigabe des Diskgehäuses wird der Anschlag /27/ in der, der Richtung "a" entgegengesetzten Richtung bewegt. Die Stützfläche des sich verdrehenden Anschlages /27/ gleitet unter der Nasenkante des Anschlages /34/ heraus, so dass letzterer die Platte unter dem Einfluss der Schliessfeder /33/ aus dem Kanal ausstösst. Die Bewegung des Anschlages /34/ wird durch die am Anschlag /27/ vorgesehene Stützfläche begrenzt.



Bild 8

Schema des Diskgehäuses

Durch die auch im geöffneten Zustand stabile, kraftschlüssige Verbindung, lässt der Anschlag /27/ die Öffnung des Diskgehäuses frei, so dass die Platte bei der nächsten Arbeitsphase eingelegt werden kann. Bevor sie in die Arbeitsposition gebracht wird, stösst die Schutzhülle mit der Kante gegen den Flansch des sackseitigen Anschlages /34/ und lässt diesen während der weiteren Bewegung nach hinten gleiten. Nach Passieren der Arbeitsposition gibt die Nasenkante des Anschlages /34/ den Anschlag /27/ frei, der unter dem Einfluss der Schliessfeder /28/ sich um die Welle /29/ verdrehend in die geschlossene Position kippt. Dieses Ereignis, das von dem Bedienungsmann leicht wahrgenommen werden kann, dient zugleich als Zeichen für die Einstellung der weiteren Bewegung der Platte. Sobald die Platte nicht mehr gedrückt wird, lässt die Schliessfeder /33/ den Anschlag /34/ in die Arbeitsposition zurückgleiten. In dem Ansichtsbild ist zu sehen, dass als Schliessfeder /28/ eine für die beiden Mechanismen gemeinsame Feder dient, welche durch Bohrungen in den Schemeln /26/ geführt ist. Durch die Wahl der Position der Schemel /36/ kann der Anschlag /27/ in Richtung "a" vorgespannt werden. Durch Anziehen des zwischen den Schemeln /36/ über die Feder gezogenen Zugelementes /35/ wird die Vorspannung der Feder aufgehoben und dann der Vorspannung in Richtung "a" entgegengesetzt gemacht. Demzufolge wird der Mechanismus ausgelöst. Nach Ausstossen der Platte stellt das freigegebene Zugelement /35/ die Vorspannung der Federn in Richtung "a" und die kraftschlüssige Verbindung der Anschläge im geöffneten Zustand wieder her.

4.3 Ausführliche Beschreibung des Interfaces

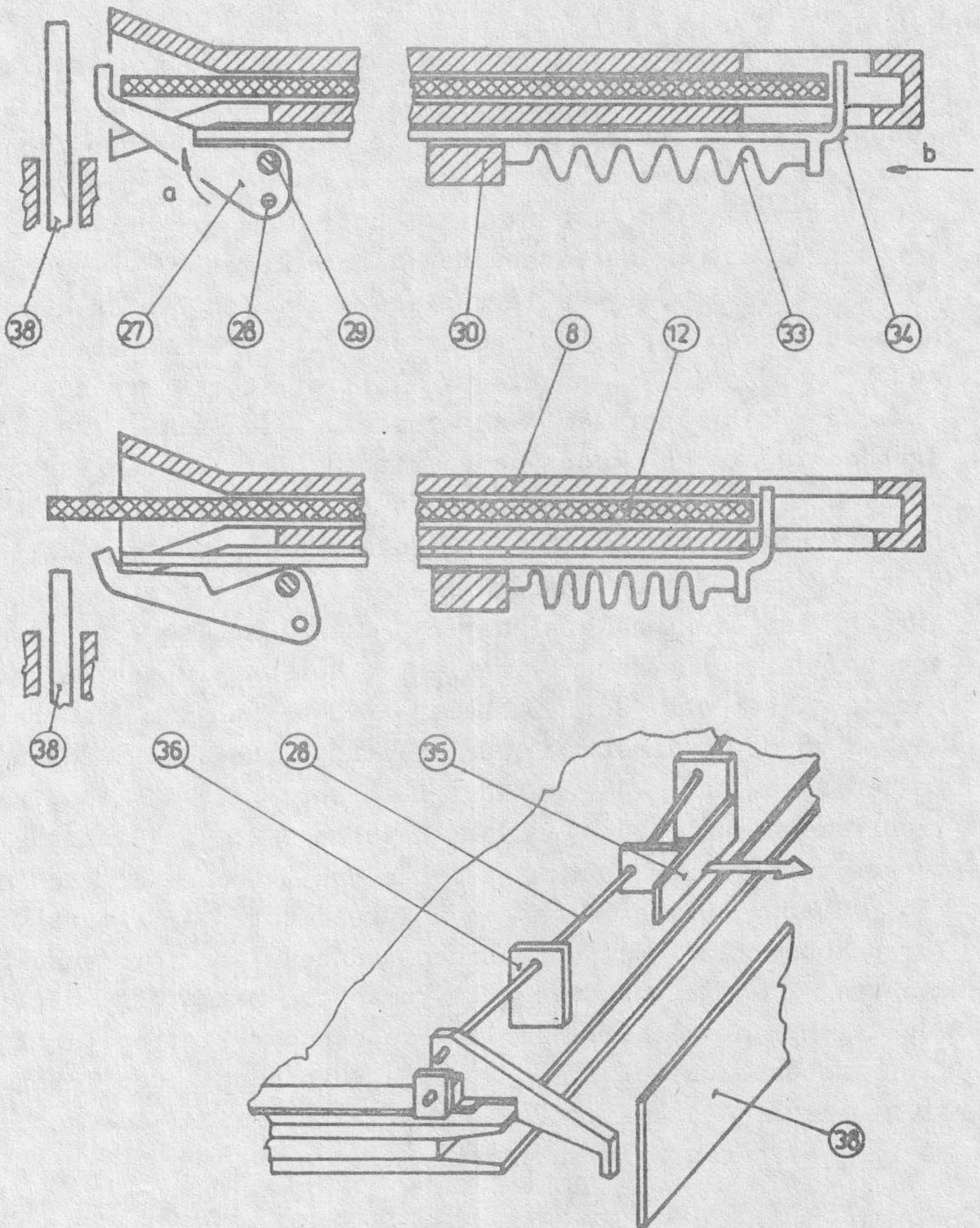
4.3.1 Aufbau der Interface-Sende- und Empfangsverstärker

/Bild 9/

Interfacesender: SN 7438 oder ein gleichwertiger Typ.

Interfaceempfänger: SN 7414 oder ein gleichwertiger Typ.

An die Eingänge können wahlweise über 150 Ohm +5 V angelegt werden.

Interface-Signalpegel

Eingangssignale:

Logikpegel 1 0 ... +0,8 V

Logikpegel 0 +2,0 ... +5,25 V

Ausgangssignale:

Logikpegel 1 0 ... +0,4 V

Logikpegel 0 2,4 ... +5,25 V

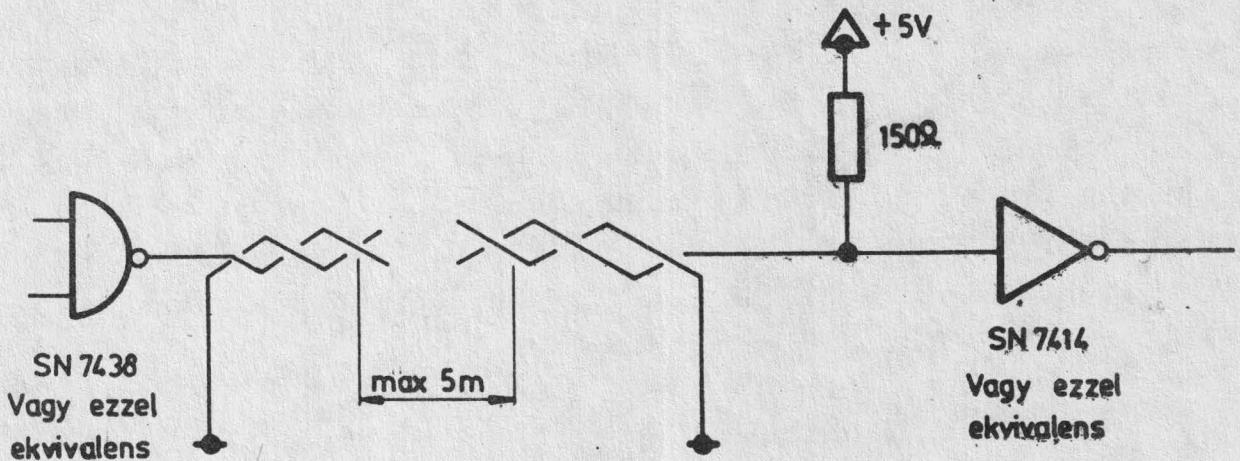

1/ SN 7438 oder ein gleichwertiger Typ

2/ SN 7414 oder ein gleichwertiger Typ

Bild 9

Aufbau der Interface-Sende und Empfangsverstärker

4.3.2 Interface-Eingangssignale

Zur Beachtung! Die Interface-Leitung ist aktiv, wenn sie den Logikpegel 0 /low/ hat.

4.3.2.1 Auswahl /SE 1 - SE 4/

Der Logikpegel 0 der Auswahlleitung bewirkt die Aktivierung der I/O-Leitungen und das Absenken des Schreib-Lese-Kopfes. Die Eingangssignale werden freigegeben bzw. die Gattereingänge der Ausgangsleitungen aktiviert. Von den vier selbständigen Eingangsleitungen /SE 1, SE 2, SE 3, SE 4/ kann mit Hilfe des Komparators /H5/ die Select-Leitung gewählt werden die durch das System betätigt werden soll. Mit Hilfe der Select-Leitungen lassen sich max. 8 Speicher steuern.

4.3.2.2 Richtung der Schrittmotorsteuerung /DIR/

Das DIR-Interfacesignal ist ein Steuersignal, das die Bewegungsrichtung des Schreib-Lesekopfes bestimmt, wenn auf der Verschiebeleitung /ST/ ein Impuls eintrifft. Beim Logikpegel 1 ist die Richtung "AUS", wenn auf der Verschiebeleitung der ST-Impuls eintrifft. Der Schreib-Lese-Kopf wird sich von der Plattenmitte nach aussen /gegen die $\emptyset\emptyset$ -Spur/ bewegen. Beim Logikpegel "0" ist die Richtung "EIN". Der Schreib-Lese-Kopf wird sich beim Eintreffen des Verschiebeimpulses gegen die Plattenmitte /Spur 76/ bewegen.

4.3.2.3 Verschiebesignal /ST/

Das ST-Interface-Signal bestimmt den Takt, in dem sich der Schreib-Lese-Kopf bewegt. Die Dauer der Verschiebung von der einen Spur zur anderen beträgt 4 ms. Der Verschiebungsanfang wird durch jeden Logikpegelübergang 0-1 oder die Flanke des nachfolgenden Impulses freigegeben. Der Zeitabstand zwischen jedem einzelnen Wechsel des Logikpegels des DIR-Signale und der Flanke des ST-Signals beträgt min. 1 μ s.

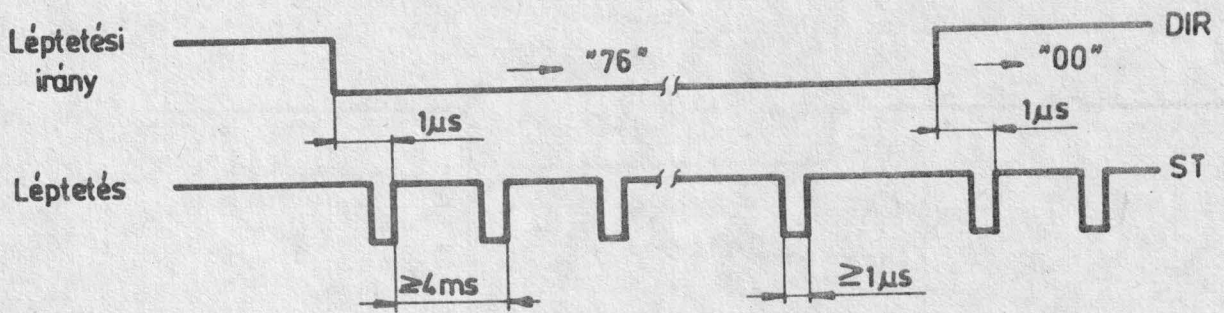

1/ Verschiebungsrichtung

2/ Verschiebung

Bild 10

Zeiteinstellung der Verschiebung

4.3.2.4 Schreibfreigabe /WG/

Der Logikpegel 0 von WG gibt das Aufzeichnen der zu schreibenden Information /WD/ auf der Platte frei. Der Logikpegel 1 des Signals gibt das Lesen der Information /Sep.Data, Sep. Clock und Read Data/ sowie die Betätigung der Verschiebelogik frei /s. Bild 11!/



Bild 11
Schreibfreigabe

4.3.2.5 Zu schreibende Information /WD/

Die zu schreibende Information trifft auf der Leitung WD ein. Jeder Logikpegelübergang 1 - 0 bewirkt eine Richtungs- umkehr des Stromes des Schreib-Lese-Kopfes und somit das Festhalten der Information. Diese Leitung wird durch WG freigegeben und durch das Signal WP blockiert. Bei der MFM- und M²FM-Kodierung kann die Signaldichte des WD-Signals /zu- schreibende Information + C1/ 2-3-4-5 μs sein. In Abhängig- keit von der Signaldichte von WD findet auf der Magnetplatte und dem Kopf eine magnetische Spitzenverschiebung statt, die durch die Steuerelektronik des Floppy Disk im voraus berück-

sichtigt werden muss. In Kenntnis der Kodierart und der aufzuzeichnenden Nutzinformation muss das WD-Signal vorkompensiert werden.

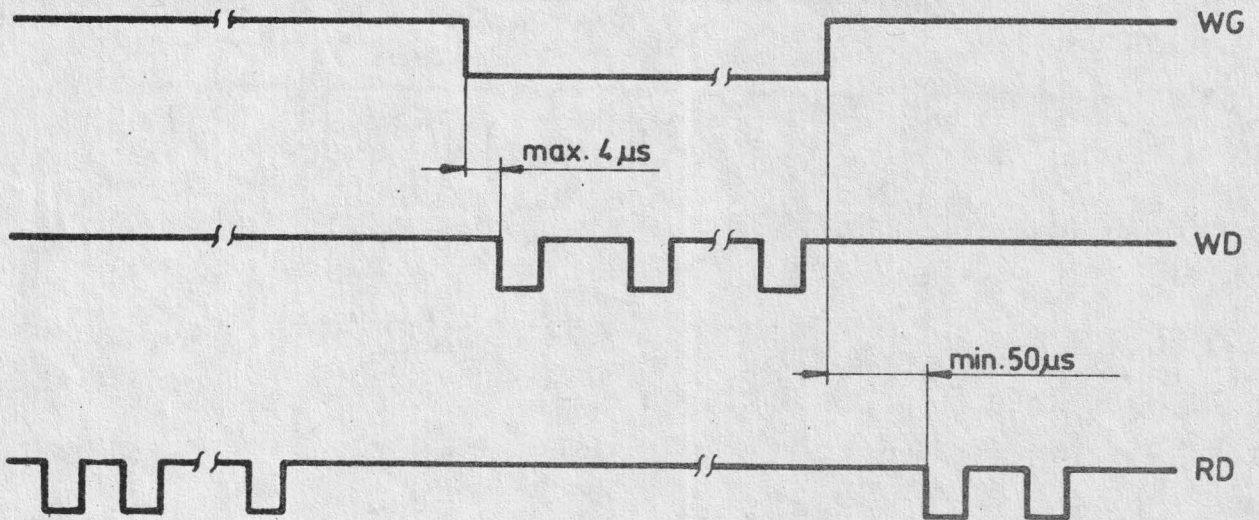
Der Wert der empfohlenen Vorkompensation beträgt 200 ms.

Es ist eine Vorkompensation notwendig, wenn man zwei oder mehr Signale mit einer Dichte von 2 / μ s aufzuzeichnen wünscht. Zu diesem Zweck wird das erste Signal um 200 ms verzögert und das letzte um 200 ms gegen den ihm vorangehenden Impuls verschoben.

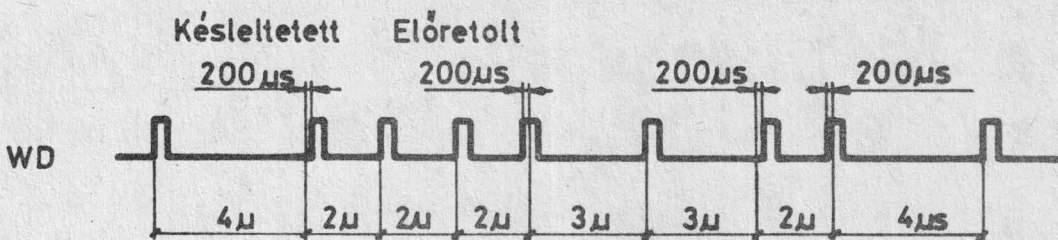

1/ Verzögert

2/ Nach vorn verschoben.

Bild 12

Vorkompensierung der aufzuzeichnenden Information beim MF²M- und M²FM-Kodieren

4.3.2.6 Kopfsenken /HL/

Die Herstellung der Überbrückung C und das Schliessen der Speichertür ermöglichen, dass die Diskette durch den Magnet

HL unter dem Einfluss des an die HL-Interface-Leitung gelegten Logikpegels 0 gegen den Kopf gedrückt wird /Bild 13/.

Mágnesej müködtetés

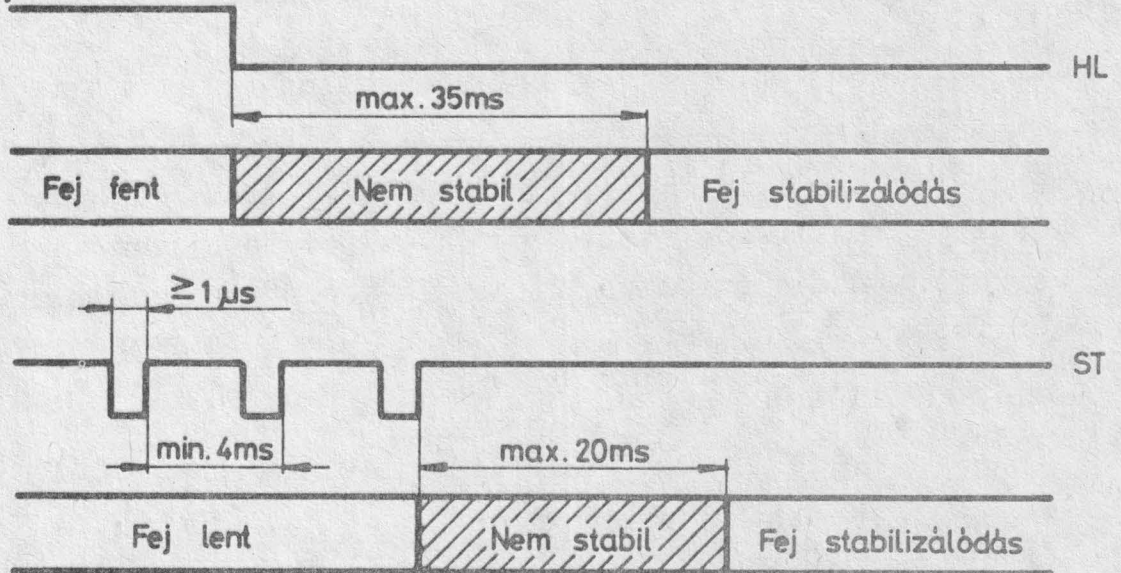

- 1/ Magnetkopfbetätigung
- 2/ Kopf unten
- 3/ Nicht stabil
- 4/ Kopfstabilisierung

Bild 13

Zeitdiagramm der Kopfbetätigung

4.3.2.7 Besetztsein/IN USE/

Durch den Benutzer betreibbare Interface-Leitung. Nach der Herstellung der Überbrückung D leuchtet unter dem Einfluss des an die Leitung IN USE des Interface gelegten Logikpegels 0 die LED "Besetzt" und der Türschlussmagnet zieht an.

4.3.3 Ausgangsleitungen

Das Interface hat 6 Ausgangsleitungen /DC, IX, RY, RD, WP, TR00/. Drei weitere Leitungen /S, SD, SC/ werden auf Sonderwunsch eingebaut.

4.3.3.1 Spur $\emptyset\emptyset$ / $\emptyset\emptyset$ TR/

Der Logikpegel 0 des Signals meldet, dass der Schreib-Lese-Kopf auf der äussersten Spur, der Spur $\emptyset\emptyset$, steht. Wenn die DIR-Leitung den Logikpegel 1 hat, darf kein weiterer Verschiebeimpuls /ST/ ausgegeben werden.

4.3.3.2 Index /IX/

Bei jeder Umdrehung der Platte wird einmal ein Signal erzeugt, das den Anfang der Spur anzeigt./Der Zeitabstand zwischen zwei Indizes beträgt 166,67 ms/. Das Signal hat eine Dauer von 1,8 ms. Bei einer Hard-Sektor-Platte ist die Verbindung Hard Sector herzustellen und die Anzeige Soft Sector zu beseitigen. In diesem Fall beträgt die Dauer des IX-Signals 0,4 ms /Bild 14/.



Bild 14

Index-Signal

4.3.3.3 Sector /S/

Nur bei Hard-Sector-Platten auf Sonderwunsch.

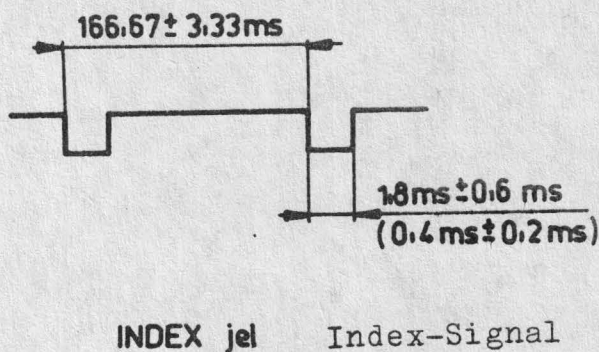
Das Interface-Signal S erscheint bei der Umdrehung 32-, 16 und 8mal. Die Signaldauer beträgt 0,4 ms.

4.3.3.4 Betriebsfertigkeitssignal /RY/

Der Logikpegel 0 des Signals meldet, dass von dem Anfang der Inbetriebsetzung zwei Index/Sector-Löcher eingetroffen sind.

4.3.3.5 Gelesene Information /RD/

Das Interface-Signal RD ist eine "unverarbeitete Information" /Taktsignal und Information/, die durch die Elektronik unmittelbar angezeigt wird. Im Normalfall ist der Logikpegelübergang 1-0 der aktive Zustand. Bild 15 zeigt die Signaldauer und die zulässige Toleranz der gelesenen Information auf den Normalwert bezogen.

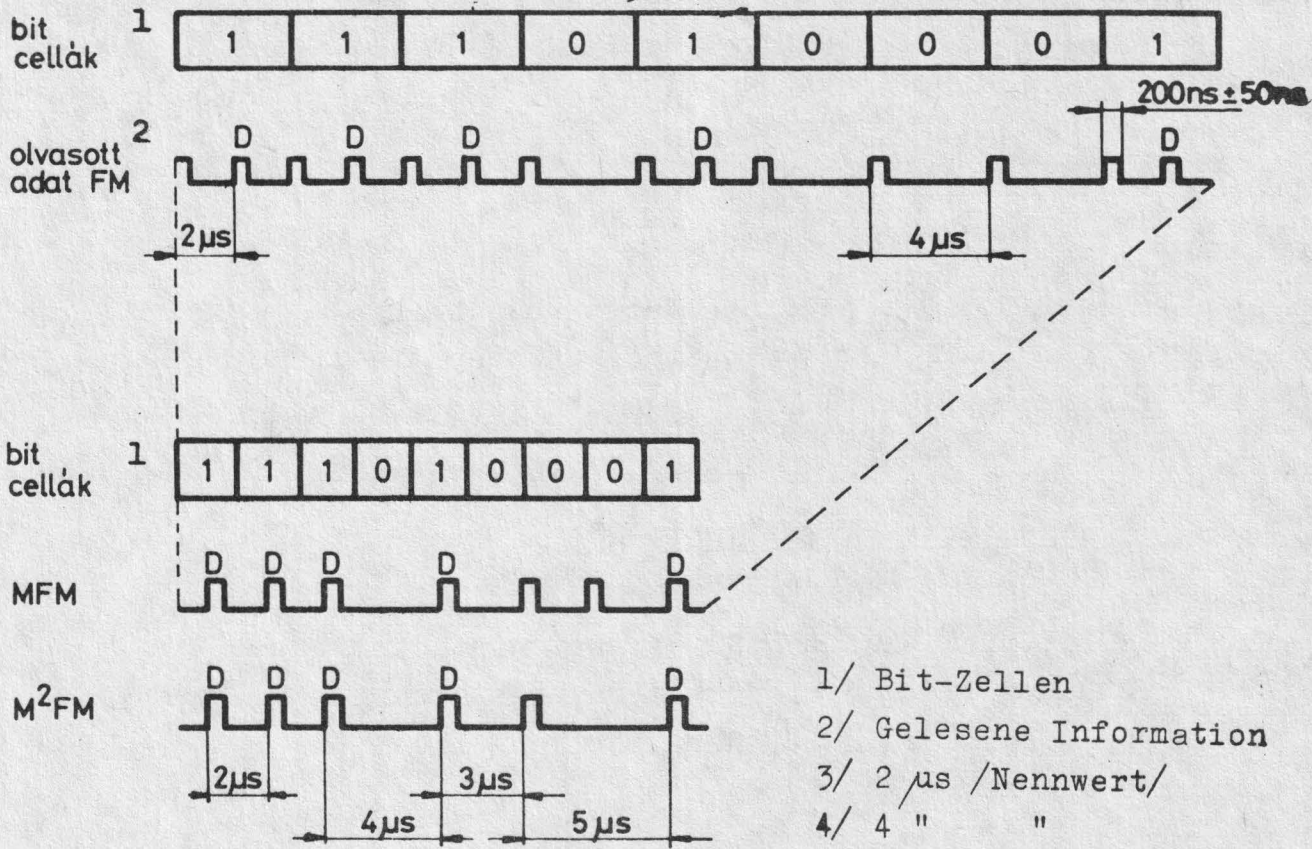

5/ Separierte Information

6/ Separiertes Taktsignal

7/ Anstiegs- und Abfallflanke der Signale ≤ 80 ns

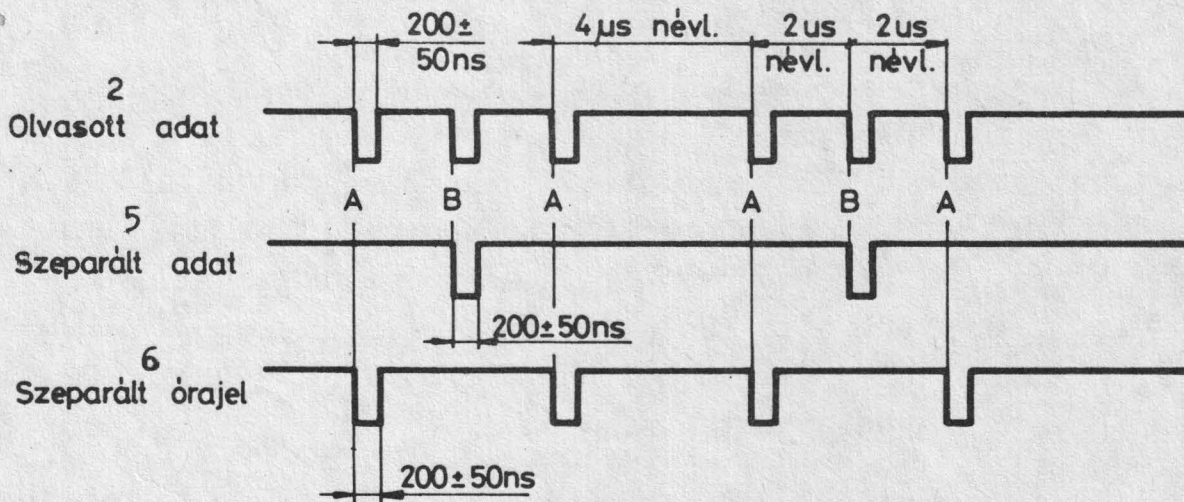

7
A jelek fel- és lefutó éle ≤ 80 ns

Bild 15
Gelesene Information

4.3.3.6 Separierte Information /SD/

Option auf Sonderwunsch

Die Auswahl der Datenbit aus der unverarbeiteten Information wird durch den im System befindlichen Separator verrichtet. Im Normalfall ist der Logikpegelübergang 1→0 Aktivzustand. /s. Bild 15/.

4.3.3.7 Separiertes Taktsignal /SC/

Option auf Sonderwunsch

Auf der Interface-Leitung SC findet die Übertragung der aus der gemisch gelesenen Information abgesonderten Taktsignale statt. Im Normalfall ist der Logikpegelübergang 1→0 dieses Signals der Aktivzustand.

4.3.3.8 Schreibblockierung /WP/

DA WP-Interface setzt den Benutzer davon in Kenntnis, dass sich in dem Speicher eine Platte mit Schreibblockierung befindet. Bei Schreibblockierung hat das ausgegebene Signal den Logikpegel 1.

4.3.3.9 Diskettenwechsel /DC/

Nach Herstellung der Überbrückung DC wird der Benutzer davon in Kenntnis gesetzt, dass es im Speicherzustand ohne Selektion zu einem Plattenwechsel gekommen ist. Nach dem Verschwinden und dem wiederholten Erscheinen des Bereitschaftssignals /Plattenwechsel, Türschalter geschaltet, RY-0/ wird die DC-Leitung beim Selektieren des Speichers logisch 0. Der Logikzustand 0 der DC Leitung bleibt bis zum Ende der Selektierung aufrechterhalten.

Das zusammenfassende Zeitdiagramm der Interface-Signale für die Betriebsarten SCHREIBEN und LESEN ist in Bild 16 enthalten.

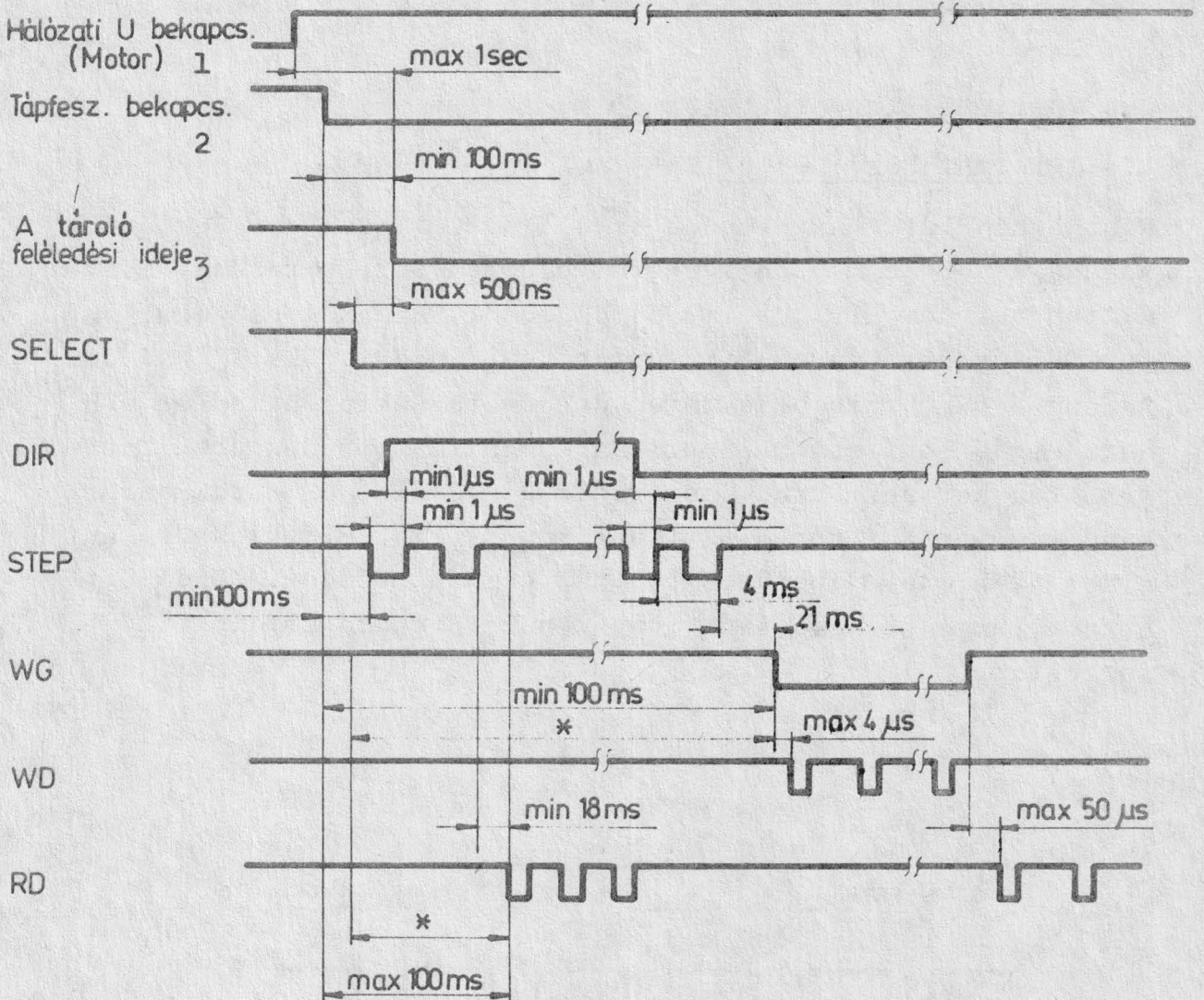

* A select bekapcsolásától min 35ms szükséges a fej megnyugvásig. Ha a léptetés független a fejleengedéstől min 15ms-t kell késleltetni a léptetés lecsengéséig.

x/ Der Kopf gelangt min. 35 ms nach Einschalten von Select in den Ruhezustand. Wenn die Verschiebung vom Absenken des Kopfes unabhängig ist, muss bis zum Abklingen der Verschiebung eine Verzögerung von min. 15 ms gewährleistet sein.

Bild 16

Zusammenfassendes Zeitdiagramm der Interface-Signale

1. Einschalten der Netzspannung/Motor/
2. Einschalten der Speisespannung
3. Einschwingzeit des Speichers

4.4 Mögliche Einschreibeformate

4.4.1 Format Hard Sector

Wenn eine Platte angewendet wird, die mit den den Sektorenanfang kennzeichnenden Löchern versehen ist, wird die Information auf dem Träger im Hard Sector-Format festgehalten. Der Anfang der Spuren wird durch den Indeximpuls IX und der Anfang der Einzelnen Sektoren durch die Sektorenimpulse /S/ angezeigt. Auf einer Spur können maximal 32 Sektoren festgehalten werden. Durch Überbrückung /32, 16, 8, Hard Sector/ kann das Gerät, zur Gestaltung von 32, 16, 8 Sektoren auf einer 32-Löcher-Scheibe, geeignet gemacht werden. /Die Zeiteinstellung der Sektoren- und Index-Signale ist in Bild 17 dargestellt/.



Bild 17

Sektoren- und Indexsignal

4.4.2 Soft-Sektor-Format

Der Anfang der Spuren wird durch Indeximpulse /IX/ und der Anfang der Sektoren durch auf der Platte aufgezeichnete Identifizierungsfelder angezeigt. Bei der Handhabung der Information mit Soft-Sektor-Format ist die Überbrückung mit ähnlicher Bezeichnung herzustellen.

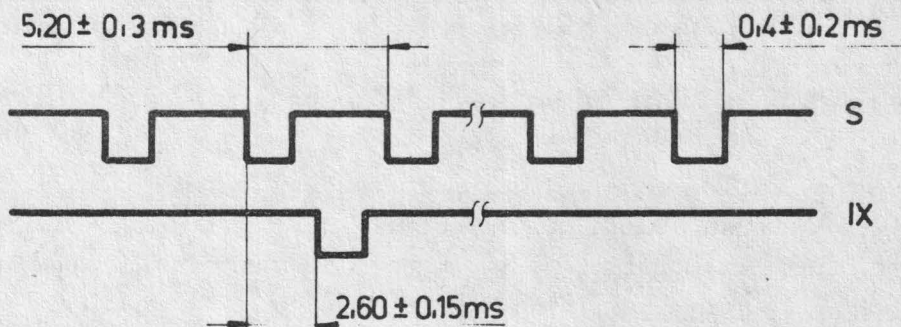
4.5 Ausführliche Beschreibung der elektrischen Funktion des Gerätes

/s. Bestückungsplan, Schaltplan/

Die Interface-Leitung ist aktiv, wenn sie den Logikpegel 0 /low/ hat. Die Ausgangs- und Eingangsleitungen des Interface werden durch die Auswahl-Leitung aktiviert.

Mit Hilfe des Komparators kann der zu betätigende Speicher aufgrund der binären Adresse ausgewählt werden. In diesem Fall ist die Überbrückung DDS herzustellen. Durch die Anwendung des Komparators wird die gleichzeitige Bezeichnung von 8 Speichern ermöglicht.

Eine andere Art der Speicherfestlegung ist das Anlegen des Logikpegels 0 an einen der Interface-Anschlusspunkte B13, 14, 15, 16. In diesem Fall ist die Überbrückung DDS aufzuheben und die entsprechende Überbrückung DS1 ... 4 herzustellen. Die Festlegung des Speichers 7 ist beispielsweise auf Bild 18 veranschaulicht.



Bild 18

Bezeichnung des Speichers Nr.7.

4.5.1 Steuerlogik

4.5.1.1 Index- und Sektorenloch-Fühler

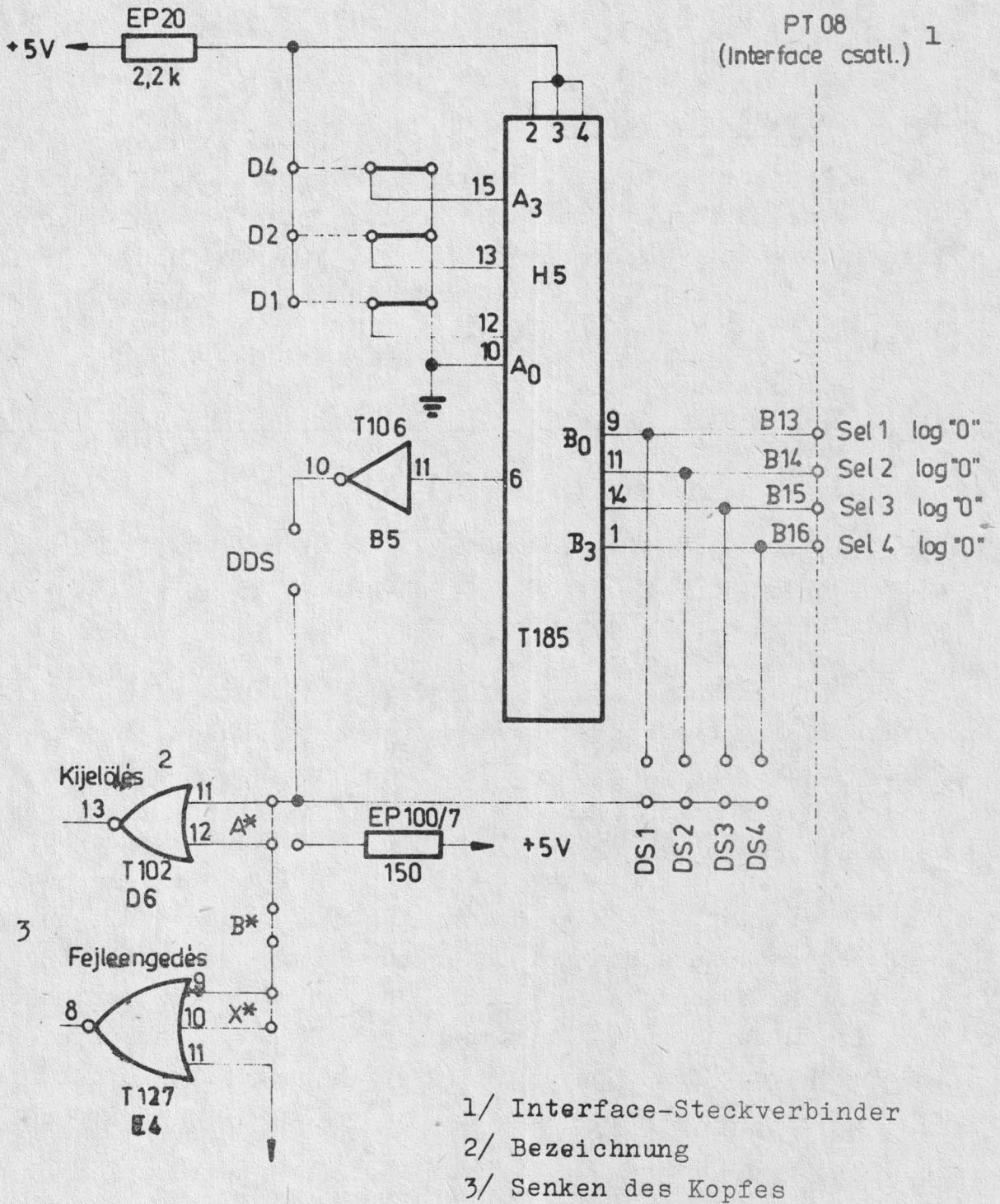
Falls sich ein Index- oder ein Sektorenloch zwischen der Leuchtdiode und dem Fototransistor bewegt, erscheint am Ausgang 13 des Komparators A 1339/B4 ein negativer Impuls von 1,8 ms Dauer. Bei einer Soft-Sector-Scheibe gelangt das Indexsignal nach der Herstellung der Überbrückung Soft Sector von dem Ausgang von T 106/B5-6 über das Gatter T 138/H6-6 an den Punkt Blo der Interface-Steckverbinders nach Herstellung der Überbrückung I. Die Dauer des Indeximpulses kann mit dem Potentiometer EP 107 auf $1,8 \pm 0,6$ ms eingestellt werden. Wird eine Hard-Sector-Scheibe in den Speicher eingelegt, wird bei den obigen Überbrückungen am Punkt Blo des Interface-Steckverbinders eine Index- und Sektor-Impulsfolge wahrgenommen.

Die Steuerlogik kann auf Sonderwunsch durch eine Sektorentrenneinheit erweitert werden /zum Gebrauch einer Hard-Sector-Scheibe/.

Beim Erscheinen eines Index- oder Sektorenloches gelangt der am Ausgang 13 des Komparators A 1339/B4 anliegende Impuls von $1,8 \pm 0,6$ ms Dauer an den Eingang 5 des monostabilen Multivibrators M 9602/E1 /negative Flanke/ und verwandelt das Eingangssignal in einen Impuls von $0,4 \pm 0,2$ ms. Der auf diese Weise erzeugte Impuls bestimmt die Dauer des an den Ausgängen INDEX und SECTOR erscheinenden Signals. Die negative Flanke des am Ausgang M 9602/E1-6 erscheinenden Impulses triggert den monostabilen Multivibrator M 9602/E1-11, dessen Zeiteinstellung 2,8 ms beträgt. An dem NOR-Gatter-Ausgang T102/D3-13 erscheint die abgetrennte Sektorenimpulsfolge. Die D-Speicher T 174/E3 verrichten die Teilung der Sektorenlöcher durch 2 oder 4.

Am Ausgang des NAND-Gatters T 100/C3-8 erscheint der abgetrennte Indeximpuls von $0,4 \pm 0,2$ ms Dauer.

4.5.1.2 Wahrnehmung der Spur 43

Wenn die auf dem Wagen befindliche Flagge die Spur 43 verlässt, bekommen die Fotodiode und der Fototransistor /TD11, TT32/ Licht und der Ausgang 14 des Komparators A 1339/B4 wird logisch 1. Dieser Logikpegel gelangt an den Eingang 2 des D-Speichers T 174/E7. Der nächste Verschiebeimpuls lässt diesen hohen Pegel am Ausgang Q des D-Speichers /T 174/E7-5/ erscheinen. Demzufolge schliesst sich der Emitter der im Schreibstromkreis befindlichen Transistoren TTo4, TTo5 über den Widerstand EP 55 an die Masse an und auf diese Weise erfolgt die Reduzierung des Schreibstromes.

4.5.1.3 Wahrnehmung der ØØ-Spur

Auch zur Wahrnehmung der ØØ-Spur wird die auf dem Wagen befindliche Flagge verwendet. Wenn die Flagge die Leuchtdioden und den Fototransistor /TD10, TT31/ verdeckt, welche die ØØ-Spur wahrnehmen, wird das am Ausgang 1 des Komparators A 1339/B4 anliegende Signal logisch 1.

Wenn der den Zustand des Schrittmotors bestimmende D-Speicher /T 174/C2-6/ logisch 1 und das Auswahlsignal logisch 0 sind, schliesst sich der Ausgang des Komparators über die Gatter T110/C4, T102/D3 und T138/H4 an die Interface-Leitung B21 an.

4.5.1.4 Wahrnehmung der Platte mit Schreibschutz

Wird in den Speicher eine gegen Schreibengeschützte Platte eingelegt, nimmt der WP-Fototransistor TT30 Licht wahr, demzufolge der Ausgang 2 des Komparators A 1339/B4 logisch H wird. Sofern der Logikpegel 1 des Komparators über

die Überbrückung WP an den Eingang T 102/D6-6 gelangt, wird der Ausgang des NOR-Gatters unabhängig von WG logisch 0, wodurch die Funktion des Schreibstromes blockiert wird. Mit dem Auswahlsignal "getort" gelangt das Schreibblockiersignal von T 136/H4-8 an den Punkt B22 des Interface-Steckverbinders.

4.5.1.5 Betätigung des Schreib-Lese-Kopfes

Unter dem Einfluss des Auswahlsignals /A, B, X überbrückt/ erscheint an dem Ausgang des über drei Eingänge verfügenden NOR-Gatters T127/E4-8 der Logikpegel 1. Der die Gatter T 100/C3-6 und T 100/C3-11 passierende hohe Pegel macht den Transistor TT01 leitend. Der Kopfsenkemagnet wird erregt, so dass er anzieht und die Scheibe gegen den Schreib-Lese-Kopf drückt.

4.5.1.6 Verriegelung der Tür des Speichers

Unter dem Einfluss der Aktivierung der Auswahlleitung erscheint am Ausgang des NAND-Gatters T100/C3-3 der Logikpegel 1, demzufolge der Transistor TT03 leitend wird. Der Türmagnet EB09 wird erregt und die Tür des Speichers verriegelt. Das Ausgangssignal des NAND-Gatters T 100/C3-3 lässt über den Ausgang des Inverters T 10/B5-12 die Katode der Leuchtdiode IB USE /BESETZT/ an der Frontplatte logisch 0 werden. Demzufolge wird die LED leuchten.

Funktionsweise der Verschiebelelektronik

Der Zweiphasen-Schrittmotor wird durch die von den DIR-Interface-Leitungen /B18, B17/ kommenden Signalen gesteuert.

Der Steuerstromkreis besteht aus folgenden beiden Teilen

- Steuerlogik
- Treiberstromkreis

Beim Einschalten werden die D-Speicher der Steuerlogik automatisch auf Null zurückgestellt /die Ausgänge Q1 und Q2 von T174/C2-9,5 werden logisch 0/. Das an die Eingänge der D-Speicher gelangende Signal wird durch die Richtung /DIR/ und die Rückkopplung der Speicherausgänge bestimmt.

Wenn die Richtung /DIR/ den Logikpegel 1 hat, /der Wagen bewegt sich gegen die $\emptyset\emptyset$ -Spur/ ändern sich die Speicherausgänge unter dem Einfluss der ST-Impulse in der nachstehend angegebenen Reihenfolge:	<u>Q₁</u>	<u>Q₂</u>
	0	0
	1	0
	1	1
	0	1
	0	0

Wenn die Richtung /DIR/ den Logikpegel 0 hat /der Wagen bewegt sich gegen die Spur 76/, ändern sich die Ausgänge unter dem Einfluss der ST-Impulse in der nachstehend angegebene Reihenfolge:	<u>Q₁</u>	<u>Q₁</u>
	0	0
	0	1
	1	1
	1	0
	0	0

Zu den Spulen des Schrittmotors ist ein Strombegrenzerwiderstand von 15 Ohm in Reihe geschaltet. Unter dem Einfluss des Verschiebeimpulses /ST/ ändert sich die Richtung des die Spulen des Schrittmotors durchfließenden Stromes entsprechend der Speicherausgänge.

Im Speicherzustand $\emptyset\emptyset$ sind die Transistoren TT14 und TT15 bzw. TT22 und TT23 leitend. Auf diese Weise wird die eine Phasenspule über den Transistor TT14 an die Masse gelegt, während an das andere Ende über den Transistor TT15 +24 V gelegt werden.

Die andere Phasenspule liegt über den Transistor TT22 an der

Masse und dem anderen Ende werden über den Transistor TT23 +24 V angelegt. Wenn der Ausgang des Speichers logisch 1 wird, ändert sich die Stromrichtung und es werden die Transistoren TT12, TT17 bzw. TT20, TT25 leitend.

Zur Steuerung der Verschiebung gehört der Stromkreis Force. Der monostabile Multivibrator M 123/B3 hat eine Verzögerung von 5 ms bzw. 40 ms und ist retriggerbar. Der 40-ms-Multivibrator schaltet einen Begrenzerstromkreis ein, wenn nach 40 ms kein Verschiebeimpuls /STEP/ eintrifft. Der Begrenzerwiderstand stellt den Haltestrom ein. Der 5-ms-Monostabil-Multivibrator schaltet zur Reduzierung der Überschwingungen den Begrenzerwiderstand bei jedem Verschiebeimpuls /ST/ für 5 ms Dauer ein.

Schreib-Lese-Elektronik

Der an die Schreibleitung WG gelegte Logikpegel 0 wählt den Speicher. Es wird die Überbrückung NP hergestellt. T102/D6-4 ist logisch 1, T108, T107 werden leitend und der Kollektor von T107 legt an die Widerstände E048, EP49 des Schreibstromkreises 24 V an.

Die auf der WD-Leitung eintreffende Impulsfolge gelangt an den Clock-Eingang /T174/E7-11/ eines D-Speichers. Die Ausgänge des D-Speichers /T174/E7-8,9/ steuern über das Gatter T107/C6 und den Widerstand EP52 bzw. das Gatter T107/C6 und den Widerstand ER53 die Basis des im Stromgeneratorbetrieb arbeitenden Transistors T04 bzw. T05 im Gegentakt. Der Kollektor von T04 und T05 schliesst sich über die Schutzdioden TD13 und TD14 an den Schreib-Lese-Kopf an. Der Schreibstrom wird auf die im Punkt 4.5.1.2 beschriebene Weise geändert.

Die Erregung des Löschkopfes erfolgt durch Öffnen des Transistors TT06. Dies wird durch den an dem Punkt T106/B5-4 er-

scheinenden positiven Löschimpuls verrichtet. Der Löschimpuls wird aus dem am Punkt T107/C6-8 erscheinenden Schreibfreigabesignal durch zwei monostabile Multivibratoren /H7/ und das Gatter T186/E6 bzw. T102/D6 erzeugt. /Bild Nr.19/.

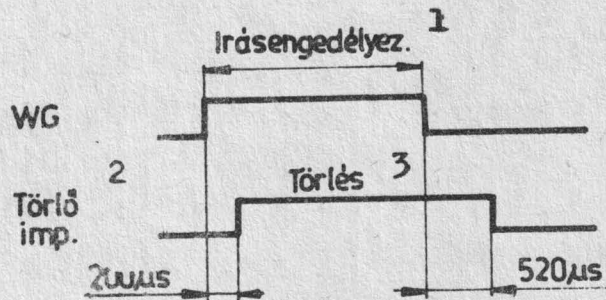

- 1/ Schreibfreigabe
- 2/ Löschimpuls
- 3/ Löschen

Bild 19

Zeiteinstellung des Löschimpulses und der Schreibfreigabe

Bei der Schreibfreigabe legt der am Punkt T102/D6-4 erscheinende Logikpegel 1 24 V an die Steuerelektrode der beiden FET's T128-T129. Diese Spannung lässt die FET's sperren und beschränkt dadurch das an den Eingang von C8 /MC 3470/ gelangende Signal um die Zerstörung des Verstärkers zu verhindern.

Lesen

Beim Lesen legt der an dem Punkt T102/D6-4 erscheinende Logikpegel I die Steuerelektrode der FETs an die Masse. Nun

werden die FET's leitend und das Signal des Schreib-Lese-Kopfes gelangt an den Eingang von C8 /MC 3470/, /Punkt C8-1,2/. Zwischen den Punkten 3 und 4 von C8 ist die Verstärkung bei der Betriebsfrequenz auf das Maximum eingestellt. C8/16, 17 ist der Ausgang des Verstärkers, der über ein Tiefpassfilter /ECØ6, ECØ7, EP39, EP40, ECØ8, EY03, EY04, EC15, EP42, EP44, EP111/ an den Eingang eines aktiven Differenzierers /Punkte 15, 14 von C8/ gelangt. EP116, EY05 und ECO stellen die Phasenschiebung des Differenzierers ein. EP108 kompensiert die durch die Stromkreiselemente verursachte Asymmetrie und gewährleistet die Symmetrie der nach der Differenzierung folgenden Nullkomparation. EP46 und EC11 sind die Zeiteinstellelemente eines monostabilen Multivibrators, der den sich aus dem Prellen des Nullüberganges des differenzierten Signals ergebenden Fehler beseitigt. EP45 und EC10 bestimmen die Dauer des Ausgangsdigitalsignals /Punkt 10 von C8/. Das Digitalsignal gelangt an den Interface-Punkt B23, wenn der Mechanismus festgelegt ist und keine Schreibfreigabe vorliegt.

Die Steuereinheit kann auf Wunsch einen Datenseparator enthalten, der bei der FM-Kodierung die Datensignale /Steckverbinder Int. Punkt B24/ von den Taktsignalen /Steckverbinder Int. B25/ trennt.

Der Ausgang von MC 3470 gelangt über die IC's D4 und D6 in den Datenseparator, wenn das Select-Signal aktiv ist. Die Punkte T100/C5-11 /Sep. Clock/ und T100/C5-8 /getrennte Information/ lassen ein R-S-Flipflop kippen, dessen Ausgang /T100/C5-6/ der D-Eingang des Speichers T174/D5 ist. Von den Ausgängen Q und \bar{Q} des D-Speichers werden abwechselnd zwei monostabile Multivibratoren/M9602/E5/gelöscht. Die Multivibratoren werden ebenfalls durch das getrennte Taktsignal /T100/C5-11/ getriggert. Die Zeiteinstellung der monostabi-

len Multivibratoren beträgt 2,8 ms. Durch Tore des Ausganges der monostabilen Multivibratoren und der getrennten Information erscheint am Punkt Tllo/C4-6 das Freigabesignal der getrennten Information und nach Invertierung am Punkt Tllo/C4-8 das Freigabesignal des getrennten Taktsignals.

4.6 Die von dem Benutzer zu betätigenden Funktionen

1. Bezeichnung der Speicher
2. Bezeichnung des Speichers ohne Freigabe des Kopfsenkens
3. Bezeichnung des Speichers mit Freigabe der Verschiebung, ohne Kopfsenken
4. Kopfsenken ohne Bezeichnung des Speichers oder Freigabe der Verschiebung
5. Bereitschaftssignal ohne Torung des Select-Signals
6. Funktion Index- und Sektoranzeige
7. Funktion Anzeige von 8-, 16-, 32-Sektoren
8. In USE /Erregung des Türschlossmagneten, Anzeige durch Besetztsein-LED/
9. Schreibverbot /WP/

Die Stelle der den Funktionen entsprechenden Überbrückungen ist aus dem Bestückungsplan ersichtlich /Konstruktionsdokumentation/.

Die Liste der Überbrückungen in dem von MOM hergestellten Speicher sind in Tabelle 1 enthalten.

4.6.1 Bezeichnung der Speicher von 1 bis 8

Mit Hilfe des angewandten Komparators SN 7485 können aufgrund der Binäradresse gleichzeitig 8 Speicher festgelegt werden. Die vier Select-Leitungen dienen der Einstellung der Speicheradresse. In der Multiplex-Betriebsart ist das an dem Punkt 13 des Interface-Steckverbinders liegende Logiksignal das Freigabesignal. Die drei weiteren /B14, 15, 16/ Select-

-Signale dienen der Adressierung. Sofern die Selektierung in der Multiplex-Betriebsart erfolgt, muss die Überbrückung DDS hergestellt werden.

Die Festlegung des Speichers kann auch durch Umgebung des Komparators unmittelbar auf einer der vier Select-Leitungen des Interface-Steckverbinders erfolgen. In diesem Fall ist die Überbrückung DDS aufzuheben und die der Wahl entsprechende Überbrückung /DS1 ... 4/ herzustellen.

In dem Grundausbau der Einrichtung ist die Überbrückung DS1 enthalten. Die Überbrückung DDS ist beseitigt worden.

Bild 20 enthält die Kodetabelle der zum Logikzustand der Adressenleitungen gehörenden, bezeichneten Speicher.

Adresse	Interner Kode			Speicher	Interface-Anschlusspunkt			
	D4	D2	D1		13	14	15	16
0	0	0	0	0	0	1	1	1
1	0	0	1	1	0	0	1	1
2	0	1	0	2	0	1	0	1
3	0	1	1	3	0	1	0	0
4	1	0	0	4	0	0	1	1
5	1	0	1	5	0	0	1	0
6	1	1	0	6	0	0	0	1
7	1	1	1	7	0	0	0	0

Bild 20

Festlegung des Speichers:

a/ mit Komparator

b/ unmittelbar über den Interface-Steckverbinder



Bild 21
Sektorenzeiten

4.6.2 Bezeichnung des Speichers ohne Freigabe des Kopf- senkens

Die von dem HL-Signal unabhängige Bezeichnung des Speichers ermöglicht den Empfang, z.B. der Signale R4, S, IX, bevor das Absenken des Kopfes stattfindet. Wenn der Speicher den Befehl Lesen, Schreiben oder Suchen erhält, aktiviert das System die HL-Leitung, die die Spuren des Schrittmotors in der entsprechenden Reihenfolge erregt und den Kopf sinken lässt.

Nach Aktivierung der HL-Leitung muss man 35 ms bis zur Schreibfreigabe /WG/, zur Ausgabe der zu schreibenden Information /WD/ oder zum Lesebeginn warten.³

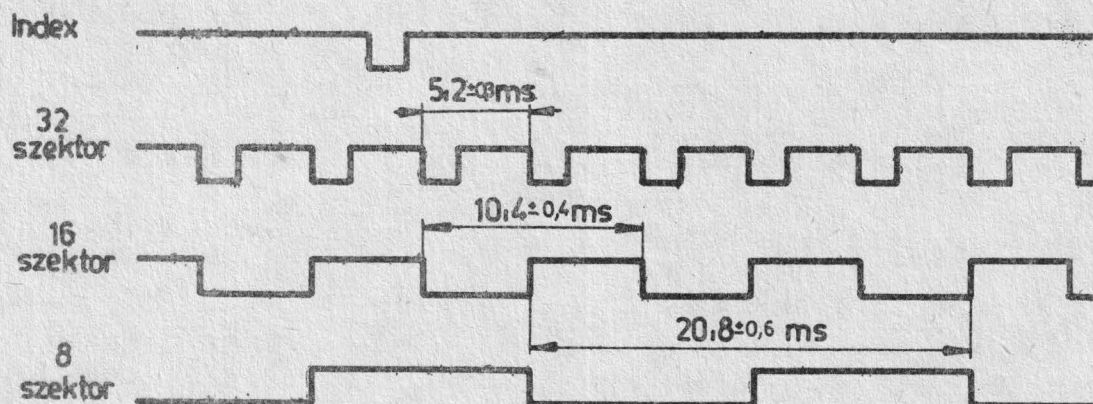
Realisierung des vorstehend Gesagten:

Herstellung der Überbrückung A, B

Aufheben der Überbrückung X

Durch Herstellung der Überbrückung C gelangt das HL-Signal an den Punkt B9 des Interface-Steckverbinders.

4.6.3 Festlegung des Speichers mit Freigabe der Verschiebung ohne Kopfsenken

In dieser Betriebsart legt der Benutzer den Speicher fest. Die Tür ist geöffnet und der Kopf ist nicht gesenkt. Der Benutzer verwendet diese Betriebsart z.B. durch automatische Einstellung des Speichers auf die $\emptyset\emptyset$ -Spur. Im Normalfall müssen die Tür geschlossen und der Kopf gesenkt werden. Diese Betriebsart hat den Vorteil, dass TR $\emptyset\emptyset$ an den Benutzer gemeldet wird. Beim Schreiben und Lesen kann 35 ms nach Aktivierung der HL-Leitung WG oder WD oder RD ausgegeben werden.

Realisierung der Betriebsart:

- Überbrückung A herstellen
- Überbrückung B unterbrechen
- Zur Festlegung des Speichers die entsprechende Überbrückung /DS1 ... DS4/ herstellen
- Überbrückung C herstellen
- Überbrückung X herstellen.

4.6.4 Kopfsenken ohne Bezeichnung des Speichers oder Freigabe der Verschiebung

Diese Betriebsart wird benutzt, wenn Kopieren von dem einen Speicher in den anderen erfolgt. Da der Benutzer den Kopf bei jedem Speicher senken kann, braucht die Kopfsenkdauer von 35 ms nicht abgewartet werden. In diesem Fall kann das Kopfsenken über die Leitungen Alt I/O /B1, B2, /B3, B4/ bewirkt werden. Jeder Speicher kann sich an eine besondere HL-

-Leitung anschliessen /mit Select getort oder unmittelbar/
oder verteilt über eine beliebige Leitung. Nach Festlegen
des Speichers muss man vor dem Schreib- oder Lesebeginn 20
ms warten. Nach der Verschiebung muss man solange warten, bis
sich der Schreib-Lese-Kopf beruhigt.

Realisierung der Betriebsart:

- Die Überbrückungen B, X, C herstellen
- Die Überbrückung A aufheben

In dem Grundausbau der Einrichtung sind die Überbrückungen
A, B, X enthalten. Die Überbrückung C ist unterbrochen.

4.6.5 Bereitschaftssignal ohne Select-Touring

Die Betriebsart ermöglicht, dass der Benutzer von dem SELECT-
Signal unabhängig von jedem Speicher ein Bereitschaftssig-
nal erhält, um sich davon überzeugen zu können, ob in sämtli-
chen Speichern eine Diskette enthalten ist. In diesem Fall
können die Bereitschaftssignale der geprüften Speicher an
die Leitungen Alt I/O /B1, B2, B/3, B/4 angelegt werden.

Im Normalfall fordert der Benutzer das Bereitschaftssignal
nur von dem bezeichneten Speicher an.

Realisierung der Betriebsart:

- Die Überbrückung RR unterbrechen
- x Bei der Prüfung mehrerer Speicher Unterbrechung der Über-
brückung R
- x Anlegen des Bereitschaftssignals an eine der Leitungen Alt
I/O

Von den zu prüfenden Speichern wird der eine an den Punkt

B11 des Interface-Steckverbinders angeschlossen. Dabei bleibt die Überbrückung R beibehalten. Bei allen anderen Speichern gehe man auf die nach dem x beschriebene Weise vor.

In dem Grundausbau der Einrichtung ist die Überbrückung RR enthalten.

4.6.6 Index- und Sektorenanzeige ohne SELECT-Signal

Die Betriebsart ermöglicht den Empfang des IX- und S-Signals ohne Bezeichnung eines Speichers. Mit ihrer Hilfe lässt sich die für die Prüfung des Zustandes der Speicher aufgewandte Zeit grundsätzlich reduzieren. Bei der Prüfung mehrerer Speicher können die IX- und S-Signale an die Leitungen Alt I/O /B1, B2, B3, B4/ des Interface-Steckverbinders gelegt werden.

Realisierung der Betriebsart:

- Die Überbrückung RI unterbrechen
- * Die Überbrückungen I, S unterbrechen
- * Die IX- und S-Interface-Signale können an die Leitung Alt I/O /B1, B2, B3, B4/ gelegt werden.

Bei einem der geprüften Speicher werden die Signale INDEX und SELECT durch Herstellung der Überbrückungen S, I an die Leitung des Interface-Steckverbinders B10, B12 gelegt. Bei den übrigen Speichern sind auch die durch * gekennzeichneten Anweisungen zu befolgen.

In dem Grundausbau der Einrichtung ist die Überbrückung RI enthalten.

4.6.7 8, 16 oder 32 Sektoren

Bei Verwendung einer Hard-Sector-Platte wird der Anfang der Spuren durch den IX-Impuls und der Anfang der einzelnen Sek-

toren durch D-Impuls angezeigt. Auf einer Spur lassen sich maximal 32 Sektoren festhalten. In dieser Betriebsart erzeugt der Speicher aus den 32 Impulsen eine beliebige Anzahl /32, 16, 8/ von Impulsen. Nach Herstellung einer mit der Impulszahl bestimmten Anzahl von Überbrückungen erscheint an dem Ausgang Sector /B12/ die gewünschte Anzahl von Sektorenimpulsen.

In dem Grundausbau der Einrichtung sind nicht Herstellung der Überbrückung S die Überbrückungen S, 32, 16 und 8 enthalten /s. Bild 21/.

4.6.8 Besetztseinanzeige

Dieser Benutzereingang kann durch den Logikpegel 0 aktiviert werden. Unter seinem Einfluss wird die Tür des Speichers geschlossen und die LED an der Frontplatte leuchtet. Zwischen der Besetztsein-Leitung und der Bezeichnungs- und Kopfsenkleitung besteht eine ODER-Verknüpfung.

Realisierung der Betriebsart:

- Es kann durch die Herstellung der Überbrückung D oder ohne die Überbrückung D von jeder beliebigen Leitung Alt I/O /B1, B2, B3, B4/ betätigt werden.

In dem Grundausbau der Einrichtung sind die vorstehend erwähnten Überbrückungen /D, Alt I/O/ enthalten.

4.6.9 Anzeige des Schreibenschutzes

In dieser Betriebsart wird der Benutzer gewarnt, dass sich in dem Speicher eine Platte mit Schreibschutz befindet. Nach Herstellung der Überbrückung WP /NP ist unterbrochen/erscheint das WP-Signal an dem Punkt B22 des Interface-Steckverbinders. Gleichzeitig wird das Schreiben blockiert. Nach Unterbrechung der Überbrückung WP und Herstellung der Über-

brückung NP erscheint das WP-Signal am Ausgang /Platte mit Schreibe-
schutz/, aber auf die Platte kann geschrieben werden.

In dem Grundausbau der Einrichtung ist die Überbrückung WP enthalten.

Tabelle 1

Verzeichnis der sich zur Einstellung der von dem Benutzer gewünschten Option in dem Speicher befindlichen lösbaren Überbrückungen

Kurzzeichen	Benennung	Bei Auslieferung unterbrochen	geschlossen
R 100	Der die Eingangsleitungen des Interface mit der Speisespannung verbindende, umschaltbare 150 Ohm Widerstand		+
DS1	Auswahl		+
DS2	Auswahl	+	
DS3	Auswahl	+	
DS4	Auswahl	+	
RR	Eintasten von Auswahl in die Bereitschafts-Leitung /RY/		+
RI	Eintasten von Auswahl in die Index- und Sector-Leitung		+
R	Anlegen des Bereitschafts-signals /RY/ an das Interface	+	

Kurzzeichen	Benennung	Bei Auslieferung	
		unterbrochen	geschlossen
Soft sector	Bei Soft-Sector-Diskette Überbrückung des INDEX-Signals		+
Hard sector	Bei Hard-Sector-Diskette Überbrückung des INDEX-Signals		
I	Anlegen des INDEX-Signals /IX/ an das Interface		+
S	Anlegen des Sector-Signals /S/ an das Interface	+	
8,16,32	Mögliche Sektorenausgänge bei Hard-Sector-Diskette	+	
DC	Plattenwechsel		+
C	Anlegen des Kopfsenksignals /HL/ an das Interface	+	
Z	Türschloss wird durch DSL betätigt		+
WP	Schreibschutz		+
NP	Nach Aufheben der Überbrückung WP wird das Schreiben durch die Überbrückung NP freigegeben. Das WP-Signal ist an dem Interfacepunkt B22 wahrnehmbar	+	
D	Anlegen des Besetztsein-Signals In USE an das Interface		+
DDS, DS	Überbrückungen der Einstellung des internen Auswahlkodes	+	

5. VERPACKUNG

Die Originalverpackung schützt den Speicher vor Beschädigungen, hält den mechanischen und klimatischen Einwirkungen stand.

Der in Polyäthylenfolie eingehüllte Speicher wird von zwei Schaumstoff-Profilstücken aus Kunststoff umgeben. Nach Zusammenpassen und Umkleben der Formstücke wird das Gerät in einen hermetisch verschlossenen Polyäthylensack und schliesslich in einen Wellpappkarton verpackt.

II. TEIL

GEBRAUCHSANWEISUNG

In der vorliegenden Gebrauchsanweisung sind die Informationen und Anweisungen bezüglich der richtigen Betätigung des Floppy-Disk-Speichers Typ MF 6400 sowie der Erhaltung seiner ständigen Betriebsbereitschaft angegeben.

6. INBETRIEBSETZUNG

6.1 Allgemeine Hinweise

Zur Inbetriebsetzung und Betätigung des Speichers sind keine besonderen Fachkenntnisse erforderlich. Wenn die sich auf die Inbetriebsetzung, die Bedienung und die Wartung beziehenden Anweisungen der Gebrauchsanleitung befolgt werden, braucht der Kundendienst nur in Sonderfällen /bei Betriebsstörungen/ in Anspruch genommen zu werden.

6.2 Unfallschutzordnung

6.2.1 Allgemeine Vorschriften

Der Speicher Typ MF 6400 ist für den Einbau in ein Gestell, einen Tisch oder ein Pult vorgesehen. Da sich sämtliche vom Gesichtspunkt des Unfallschutzes gefährlichen Einheiten im Inneren des Tisches oder des Gestells befinden, braucht man während der Bedienung ausser Befolgung der Berührungsschutzvorschriften, keine besondere Vorsicht walten zu lassen.

6.2.2 Berührungsschutzvorschriften

Der Speichermechanismus muss über ein Netzkabel mit dreipoligem Schukostecker an das Netz angeschlossen werden! Die Verdrahtung soll gemäss Punkt 3.2 erfolgen.

Die dem Anschliessen der Netzspannung dienende Steckdose soll mit einem angeschlossenen Schutzerdungskontakt versehen sein!

ZUR BEACHTUNG!

Vor jeder Arbeit, welche die Entnahme des Mechanismus aus dem Gestell oder Tisch oder aber die Abnahme der Verkleidung erfordert, ist der SPEICHER STROMLOS ZU MACHEN!

Die Pfeile in Bild 22 verweisen auf die berührungsgefährlichen Punkte des Speichers hin.



Bild 22

Berührungsgefährliche Stellen des Speichers

6.3 Installierung und Anschluss des Speichers

Nach dem Auspacken und der Verdrahtung der Steckverbinder ist der Speicher installationsfertig. Nötigenfalls ist der Speicher von Staub und sonstigen Verunreinigungen zu befreien. Es ist zu prüfen, ob er während des Transportes nicht beschädigt worden ist. Ferner sind die Zubehöre aufgrund des Verzeichnisses im Werksattest auf Vollzähligkeit zu prüfen.

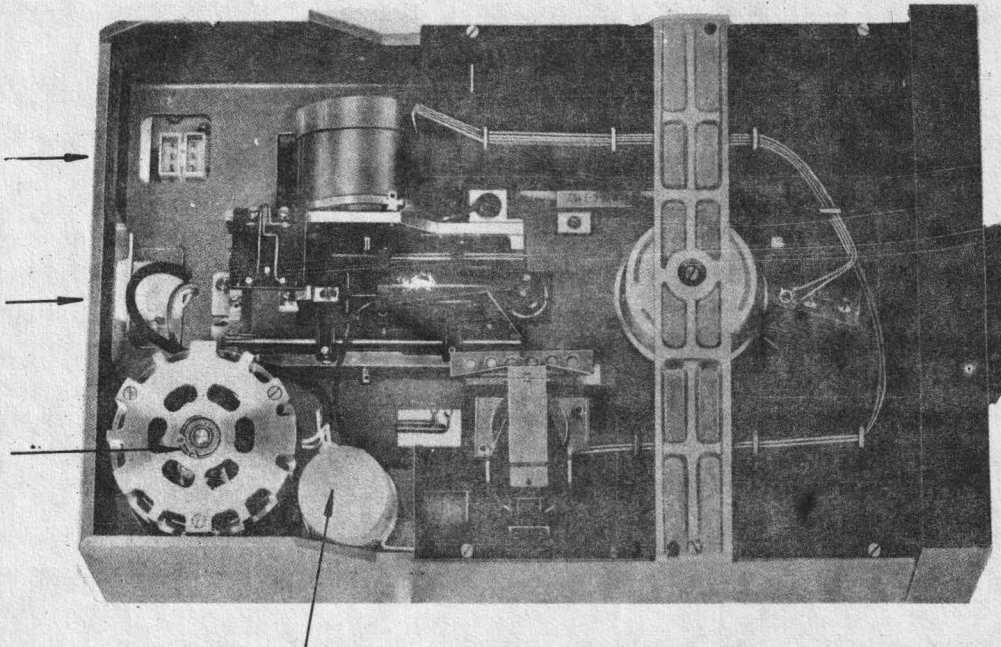
6.3.1 Installation

Die Masse der zur Installation des Mechanismus benötigten Öffnung sind auf Bild 23 angegeben.



Bild 23

Masse des zur Installation des Speichers benötigten Ausschnittes

Der Speicher ist im Inneren des Einschubes oder des Tisches mit Hilfe der vorgeschriebenen Bindeelemente gemäss der Montagezeichnung auf Bild 24 sorgfältig zu befestigen.

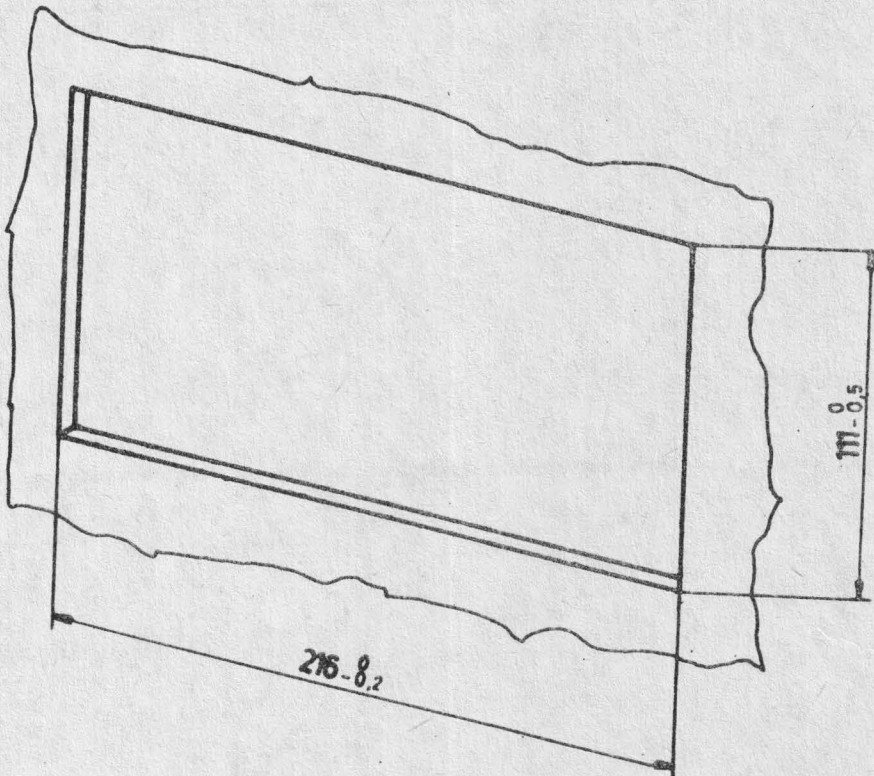

Bild 24
Montagezeichnung

6.3.2 Anschluss /Bilder 1 und 2/

Das mit einer Schutzerdungsader versehene Speisekabel an den Steckverbinder PT10 anschliessen. /Bezüglich der Verdrahtung des Kabels s. Punkt 3.2/.

Zum Anschluss des Interface-Steckverbinders ist ein geklebt-tes Bandkabel zu benutzen, das über die in Punkt 2.6.2 vorgeschriebenen Parameter verfügt. Den Interface-Steckverbinder verdrahten /bezüglich der Verdrahtung des Steckverbinders s. Punkt 2.6.6/.

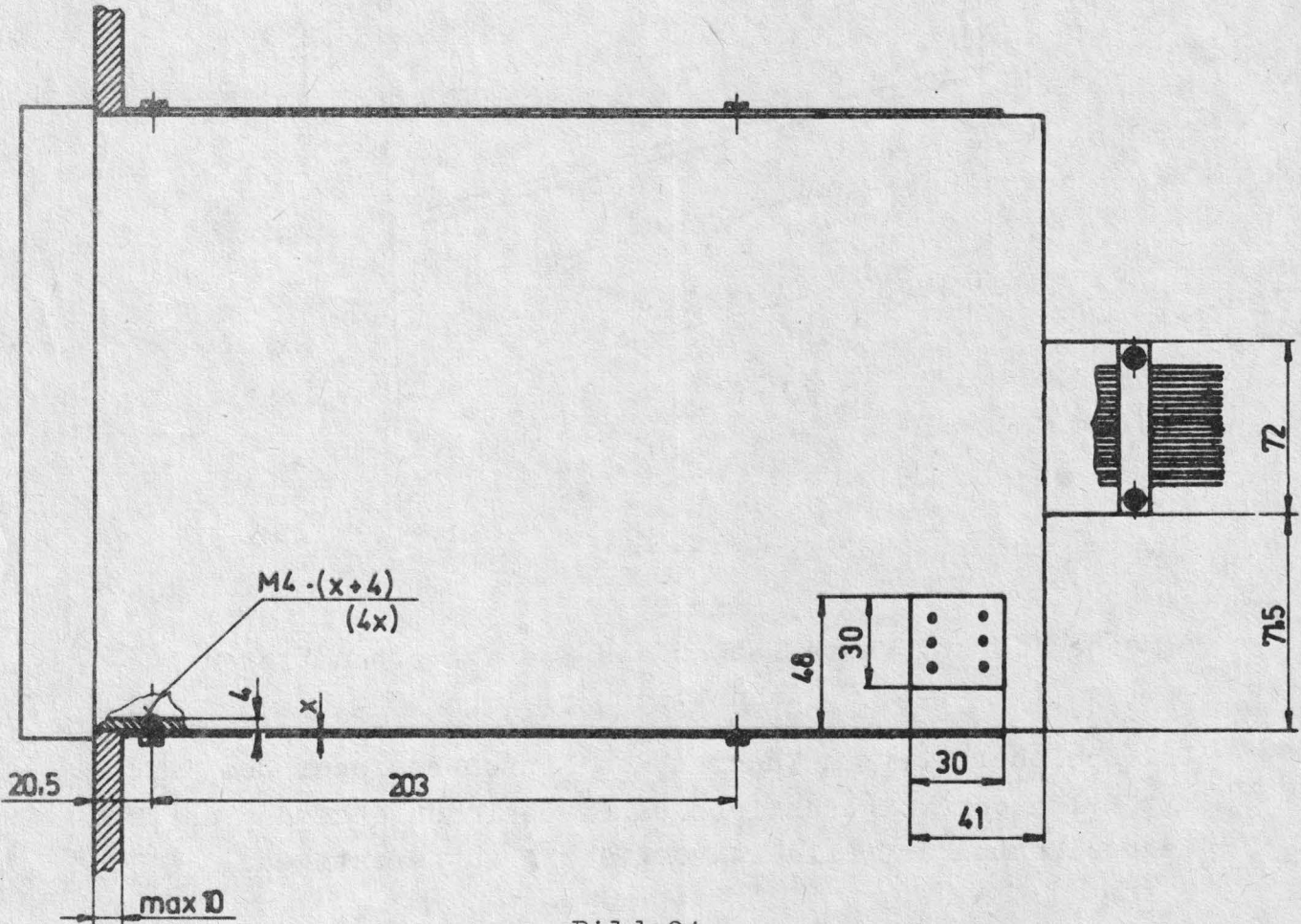
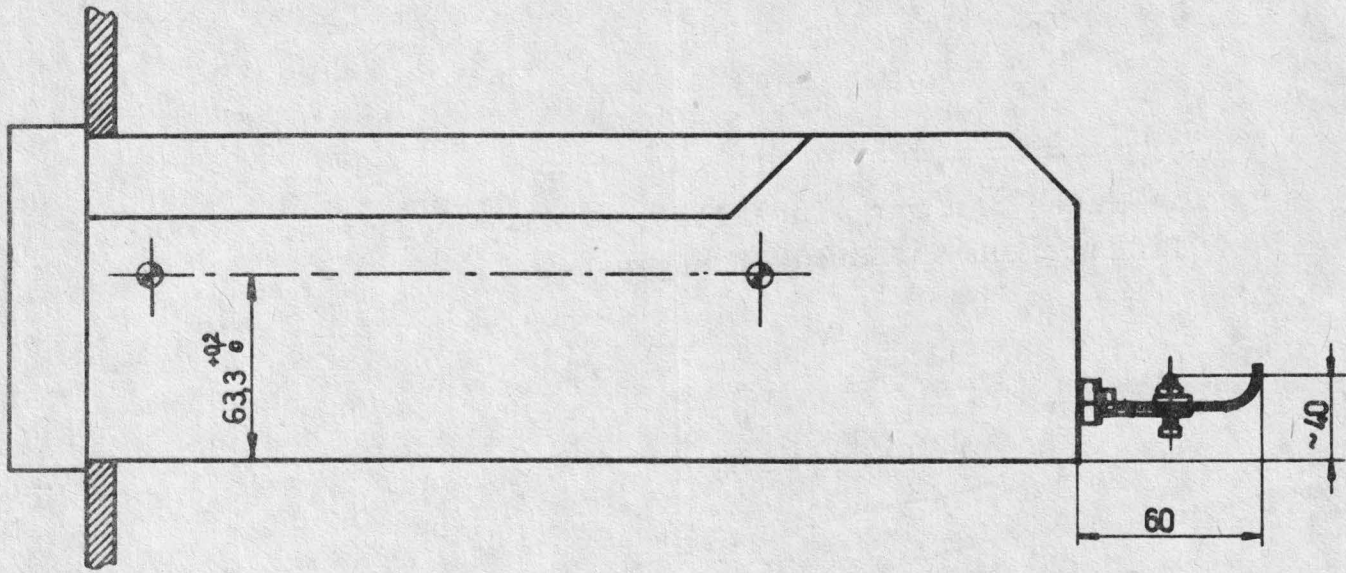
Das Kabel ist, mit der unter den Normalzubehören mitgelieferten Steckverbinder-Befestigungsvorrichtung zur Vorrichtung selbst bzw. zum Steckverbinder, am Mechanismus zu befestigen.

Netzspeisung des Mechanismus einschalten.

6.4 Einlegen des Datenträgers /Bild 25/

Die in der Schutzhülle befindliche Magnetplatte /12/ so einlegen, dass sich bei horizontal angeordnetem Gerät /Platine unten/ die Öffnung zur Kopfbetätigung innen und das Indexloch von der Symmetrieachse linke befindet. Den Knopf nach aussen ziehen, damit sich die Tür öffnet. Die Schutzhülle auf die im Bild gezeigte Weise bis zum Anschlag einschieben. Nun gehen die im Einlegespalt befindlichen Stifte /11/ hoch und befestigen die Schutzhülle in der zum Zentrieren erforderlichen Position. Wenn hinterher der Befestigungsarm /7/ bis zum Anschlag gedrückt wird, schliesst sich die Tür und der Speicher wird in den Zustand der Betriebsbereitschaft versetzt.



Bild 25
Einlegen des Datenträgers

6.5 Prüfung der Funktionsfähigkeit

Da im Speicher nur die meistbenötigten elektronischen Stromkreise enthalten sind, kann die Funktionsfähigkeit nur bei der Zusammenwirkung mit der Steuereinheit geprüft werden. Diese Prüfung ist auf die in der Gebrauchsanweisung der Steuereinheit beschriebene Weise durchzuführen.

7. BEDIENUNG

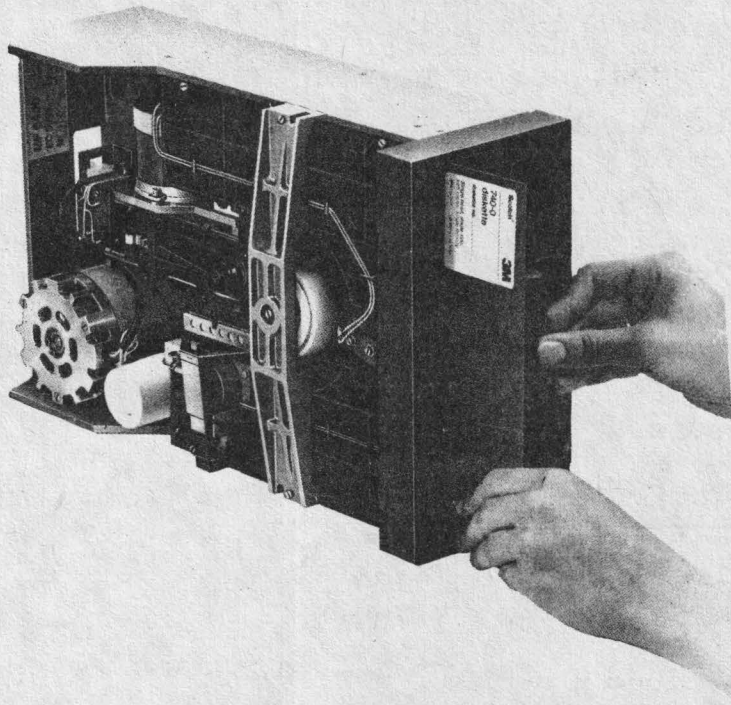
Da der Speicher MF 6400 eine Teileinheit irgendeines Systems ist, wird er über die Steuereinheit automatisch betätigt. Dabei verrichtet die Bedienungsperson lediglich das Auswechseln und die Speicherung des Datenträgers sowie den Start des Datenflusses.

7.1 Auswechseln des Datenträgers /Bild 25/

Zur Auswechslung des Datenträgers

- ist der Befestigungshebel /7/ bis zum Anschlag herauszuziehen. Nun öffnet sich die Tür, die Platte wird nicht mehr zentriert und befestigt und die Schutzhülle wird aus dem Speicher ein wenig herausgeschoben.
- Datenträger entnehmen
- Neuen Datenträger auf die in Punkt 6,4 beschriebene Weise einlegen.

Zur Beachtung! Das Auswechseln des Datenträgers ist nur bei rotierender Zentrierung zulässig!

7.2 Behandlung und Lagerung des Datenträgers

Bei der Behandlung und Lagerung des Datenträgers sind folgende Regeln zu beachten:

- Die den Datenträger herstellenden Firmen geben einer jeden in der Schutzhülle befindlichen Magnetplatte einen Schutzumschlag bei. Die Platte sollte, wenn sie nicht benutzt wird, stets in diesem Umschlag aufbewahrt werden.
- Die Hersteller liefern für jeweils 10 St. Platten einen Schutzkarton. Die ausser Gebrauch befindlichen Platten sollten in diesen Kartons aufbewahrt werden.
- Vor Gebrauch sind die Platten mindestens 4 Stunden lang in dem Raum aufzubewahren, in dem der Speicher arbeitet.

- Die der Lagerung der biegsamen Magnetplatten geltenden Forderungen sind in der Spezifikation der Magnetplatte enthalten.
- Der Informationsträger sollte erst unmittelbar vor Gebrauch dem Schutzumschlag entnommen werden.
- Die Platten sollen von magnetischen Feldern und ferromagnetischen Stoffen ferngehalten werden.
- Auf dem Schutzumschlag sollte nur mit einem Filzstift oder einem sehr weichen Bleistift geschrieben werden!
Nicht radieren!
- Nicht unmittelbar auf den Umschlag schreiben. Die Aufschriften sollten eher aufgeklebt werden.
- Die Platte von Verunreinigungen jeglicher Art schützen.
- Der Datenträger darf keiner direkten Wärme- oder Sonnenbestrahlung ausgesetzt werden.
- Die Plattenoberfläche nicht berühren.

7.3 Ein- und Ausschalten

Da das Ein- und Ausschalten des Speichers bzw. das Starten und Stoppen des Datenflusses über die Steuereinheit stattfinden, hat die Bedienungsperson bei diesen Arbeitsgängen gemäss den Anweisungen der Gebrauchsanleitung der Steuereinheit vorzugehen.

8. WARTUNG

Nachstehend werden diejenigen Wartungsarbeiten beschrieben, bei denen keine besondere Fachausbildung und keine Hilfsmittel benötigt werden und die deshalb von der Bedienungs-person selbst verrichtet werden können.

8.1 Reinigung des Speichers

Zur Erhöhung der Zuverlässigkeit und der Lebensdauer sind folgende Reinigungsarbeiten auszuführen:

8.1.1 Nach mindestens 100 Betriebsstunden /4 Tagen/ sind die Oberfläche des Schreib-Lese-Kopfes sowie die an der Zentrierung und Mitnahme der Magnetplatte beteiligten Flächen /d.h. die Oberflächen der in dem Bild 7 durch 15, 16, 21 und 23 gekennzeichneten Teile/ mit einem mit der Flüssigkeit FREON TF oder mit reinem Alkohol angefeuchteten weichen Lappen zu reinigen.

Es ist die Anwendung einer Reinigungsplatte zu empfehlen. /z.B. Single-sided CLEANING Diskette Scotch 7400 8" kits 3M.

8.1.2 Auf ähnliche Weise sind die Führungsachsen des Kopfbetätigungswagens in Zeitabständen von min. 300 Betriebsstunden /2 Wochen/ zu reinigen.

8.1.3 Einmal im Monat sind die Anschlussstecker zu ziehen, die Kontaktflächen zu reinigen. Bei dem Netzstecker sind die Schrauben zu prüfen und nötigenfalls nachzuziehen.

8.2 Schmieren des Mechanismus

Die sich aufeinander verschiebenden und drehenden Teile müssen mit Ausnahme der Wagenführungsachsen nicht geschmiert werden.

Eine weitere Ausnahme bilden die Kugellager, die auf ihren Fettinhalt einmal im Jahr geprüft werden müssen. Nötigenfalls ist eine Nachschmierung vorzunehmen. Empfohlenes Schmiermittel: M21 /LITON/ oder LZ /LITON/ Fett oder Silber K 7131 Öl.

ZUR BEACHTUNG! Die Oberflächen des Wagens und der Führungsachse dürfen nie mit Fett geschmiert werden!

Wir bitten den Benutzer, die Behebung von Fehlern dem -Kundendienst zu überlassen.

Anschrift: Magyar Optikai Művek
/Ungarische Optische Werke/
Vevőszolgálat és Szerviz Osztály
H-1525, Budapest, Csörsz u. 35-43
Telefon: 158-090 oder 354-140
Telex: 224151 a momos h

9. LAGERUNGS- UND TRANSPORTBEDINGUNGEN

Der Speicher MF 6400 ist in der ungeöffneten Originalverpackung in einem trockenen und kühlen Raum mit von Säure- und Laugendämpfen freier Atmosphäre aufzubewahren. Vor einem eventuellen erneuten Transport ist er unter Verwendung des Originalverpackungsmaterials sorgfältig zu verpacken.

Beim Transport und bei der Lagerung sind die in Punkt 2.4 angeführten Bedingungen zu erfüllen.

Der Informationsträger kann gemäss den Vorschriften der Herstellerfirmen gelagert und transportiert werden.

10. ANHANG

Elektrische Zeichnungen und Schaltteilliste des Speichers MF 6400.

Schaltteilliste der Steuerkarte

EP 56	Metallschicht- widerstand	R510	33 Ohm	± 5 %	B	0,125 W
EP 116	"	R512	82 Ohm	± 1 %		0,125 W
EP 19	"	R510	100 Ohm	± 10 %	B	0,25 W
EP 38	"	R510	150 Ohm	± 10 %	B	0,125 W
EP 49	"	R512	180 Ohm	± 2 %		0,125 W
EP 42	"	R532I	277 Ohm	± 1 %		0,125 W
EP 44	"	R532I	277 Ohm	± 1 %		0,125 W
EP 58	"	R510	300 Ohm	± 5 %	B	0,125 W
EP 111	"	R512	362 Ohm	± 1 %		0,125 W
EP 10	"	R510	390 Ohm	± 10 %	B	0,125 W
EP 65	"	R510	390 Ohm	± 10 %	B	0,125 W
EP 50	"	R512	390 Ohm	± 2 %		0,125 W
EP 51	"	R512	390 Ohm	± 2 %		0,125 W
EP 29	"	R510	47 Ohm	± 10 %	B	0,125 W
EP 30	"	R510	47 Ohm	± 10 %	B	0,125 W
EP 64	"	R510	330 Ohm	± 10 %	B	0,125 W
EP 39	"	R512	402 Ohm	± 1 %		0,125 W
EP 40	"	R512	402 Ohm	± 1 %		0,125 W
EP 82	"	R510	470 Ohm	± 10 %	B	0,125 W
EP 83	"	R510	470 Ohm	± 10 %	B	0,125 W
EP 87	"	R510	470 Ohm	± 10 %	B	0,125 W
EP 88	"	R510	470 Ohm	± 10 %	B	0,125 W
EP 92	"	R510	470 Ohm	± 10 %	B	0,125 W
EP 96	"	R510	470 Ohm	± 10 %	B	0,125 W
EP 97	"	R510	470 Ohm	± 10 %	B	0,125 W
EP 98	"	R510	470 Ohm	± 10 %	B	0,125 W
EP 78	"	R510	470 Ohm	± 10 %	B	0,5 W
EP 81	"	R510	470 Ohm	± 10 %	B	0,5 W
EP 84	"	R510	470 Ohm	± 10 %	B	0,5 W

EP	Metallschicht- widerstand	R51o	Werte	Abw.	B	W
EP 91	Metallschicht- widerstand	R51o	470 Ohm	$\pm 10\%$	B	0,5 W
EP 93	"	R51o	470 Ohm	$\pm 10\%$	B	0,5 W
EP 09	"	R51o	510 Ohm	$\pm 5\%$	B	0,125 W
EP 66	"	R51o	510 Ohm	$\pm 5\%$	B	0,125 W
EP 13	"	R51o	560 Ohm	$\pm 10\%$	B	0,125 W
EP 15	"	R51o	150 Ohm	$\pm 10\%$	B	0,125 W
EP 18	"	R51o	560 Ohm	$\pm 10\%$	B	0,5 W
EP 57	"	R51o	820 Ohm	$\pm 10\%$	B	0,125 W
EP 01	"	R51o	1 KOhm	$\pm 10\%$	B	0,125 W
EP 02	"	R51o	1 KOhm	$\pm 10\%$	B	0,125 W
EP 04	"	R51o	1 KOhm	$\pm 10\%$	B	0,125 W
EP 14	"	R51o	1 KOhm	$\pm 10\%$	B	0,125 W
EP 35	"	R51o	1 KOhm	$\pm 10\%$	B	0,125 W
EP 54	"	R51o	1 KOhm	$\pm 10\%$	B	0,125 W
EP 59	"	R51o	1 KOhm	$\pm 10\%$	B	0,125 W
EP 62	"	R51o	1 KOhm	$\pm 10\%$	B	0,125 W
EP 69	"	R51o	1 KOhm	$\pm 10\%$	B	0,125 W
EP 75	"	R51o	1 KOhm	$\pm 10\%$	B	0,125 W
EP 99	"	R51o	1 KOhm	$\pm 10\%$	B	0,125 W
EP 77	"	R51o	1 KOhm	$\pm 10\%$		0,25 W
EP 80	"	R51o	1 KOhm	$\pm 10\%$		0,25 W
EP 85	"	R51o	1 KOhm	$\pm 10\%$		0,25 W
EP 90	"	R51o	1 KOhm	$\pm 10\%$		0,25 W
EP 94	"	R51o	1 KOhm	$\pm 10\%$		0,25 W
EP 52	"	R512	1,8 KOhm	$\pm 2\%$		0,125 W
EP 53	"	R512	1,8 KOhm	$\pm 2\%$		0,125 W
EP 03	"	R51o	2 KOhm	$\pm 5\%$	B	0,125 W
EP 17	"	R51o	2 KOhm	$\pm 5\%$	B	0,125 W
EP 67	"	R51o	2 KOhm	$\pm 5\%$	B	0,125 W
EP 68	"	R51o	2 KOhm	$\pm 5\%$	B	0,125 W
EP 105	"	R51o	2 KOhm	$\pm 5\%$	B	0,125 W

EP	Metallschicht- widerstand	R	W	±	%	B	W
EP 117	Metallschicht- widerstand	R510	2	±	5	B	0,125 W
EP 118	"	R510	2	±	5	B	0,125 W
EO 08	"	R510	2,2	±	5	B	0,125 W
EP 43	"	R510	2,2	±	10	B	0,125 W
EP 20	"	R510	2,2	±	10	B	0,125 W
EP 24	"	R510	2,2	±	10	B	0,125 W
EP 38	"	R510	2,2	±	10	B	0,125 W
EP 34	"	R510	2,2	±	10	B	0,125 W
EP 76	"	R510	2,2	±	10	B	0,125 W
EP 41	"	R510	1,2	±	10		0,125 W
EP 113	"	R610	1,2	±	10		0,125 W
EP 79	"	R510	2,2	±	10	B	0,125 W
EP 86	"	R510	2,2	±	10	B	0,125 W
EP 89	"	R510	2,2	±	10	B	0,125 W
EP 95	"	R510	2,2	±	10	B	0,125 W
EP 101	"	R510	2,2	±	10	B	0,125 W
EP 112	"	R510	2,2	±	10	B	0,125 W
EP 45	"	R510	2,2	±	5	B	0,125 W
EP 63	"	R510	3	±	5	B	0,125 W
EP 72	"	R510	4,7	±	10	B	0,125 W
EP 47	Gemäss Prüf- feldmessung	R510	3	±	5	B	0,125 W
EP 47		R510	3,6	±	5	B	0,125 W
EP 47		R510	4,3	±	5	B	0,125 W
EP 48		R510	1	±	2		0,125 W
EP 48		R512	1,2	±	2		0,125 W
EP 70		R510	3,3	±	10	B	0,125 W
EP 71	"	R510	3,3	±	10	B	0,125 W
EP 16	"	R510	5,1	±	10	B	0,125 W
EP 46	"	R510	6,8	±	5	B	0,125 W
EP 74	"	R510	8,2	±	10	B	0,125 W
EP 55	"	R512	9,1	±	2		0,125 W
EP 11	"	R510	10	±	10	B	0,125 W

EP 22	Metallschicht-							
	widerstand	R51o	1o	KOhm	± 1o	% B	o,125	W
EP 26	"	R51o	1o	KOhm	± 1o	% B	o,125	W
EP 32	"	R51o	1o	KOhm	± 1o	% B	o,125	W
EP 36	"	R51o	1o	KOhm	± 1o	% B	o,125	W
EP 37	"	R51o	1o	KOhm	± 1o	% B	o,125	W
EP 73	"	R51o	1o	KOhm	± 1o	% B	o,125	W
EP 1o2	"	R51o	1o	KOhm	± 1o	% B	o,125	W
EP 1o3	"	R51o	1o	KOhm	± 1o	% B	o,125	W
EP 114	"	R51o	5,1	KOhm	± 1	% B	o,125	W
EP 6o	"	R51o	1o	KOhm	± 5	% B	o,125	W
EP o5	"	R51o	12	KOhm	± 1o	% B	o,125	W
EP o6	"	R51o	13	KOhm	± 5	% B	o,125	W
EP 25	"	R51o	22	KOhm	± 1o	% B	o,125	W
EP 61	"	R51o	24	KOhm	± 5	% B	o,125	W
EP o7,	"	R51o	33	KOhm	± 1o	% B	o,125	W
EP 23	"	R51o	47o	KOhm	± 1o	% B	o,125	W
EP 27	"	R51o	47o	KOhm	± 1o	% B	o,125	W
EP 115	"	R51o	5,1	KOhm	± 1	% B	o,125	WW
EP 21	"	R51o	33	KOhm	± 1o	% B	o,125	W
EP 31	"	R51o	33	KOhm	± 1o	% B	o,125	W
EP 119	"	R51o	1oo	KOhm	± 1o	% B	o,125	W
EP 12	"	R51o	47o	KOhm	± 1o	% B	o,125	W
EP 33	"	R51o	47o	KOhm	± 1o	% B	o,125	W
EP 1oo	Widerstands-							
	netzwerk	W 9o45.1		15o Ohm				
EP 1o9	Einstell-Zermet-							
	schichtpotentio-	P7271	2,2	KOhm	± 3o	%		
	meter							
EP 11o	"	P7271	2,2	KOhm	± 3o	%		
EP 1o8	"	P7271	22	KOhm	± 3o	%		
EP 1o7	"	P7271	22	KOhm	± 3o	%		
EC o5	Monolith-	MKFM 1B	5x5x2,5				33 pF	
	kondensator	± 5 %	NPO	5o V				

EC 15	Monolith- kondensator	MKFM 1B 5x5x2,5 82 pF ± 5 % NPO 50 V
EC 10	"	MKFM 1B 5x5x2,5 150 pF ± 5 % NPO 50 V
EC 11	"	MKFM 1B 5x5x2,5 240 pF ± 5 % NPO 50 V
EC 03	"	MKFM 1B 5x5x2,5 300 pF ± 5 % NPO 50 V
EC 08	"	MKFM 1B 5x5x2,5 560 pF ± 10 % NPO 50 V
EC 32	"	MKFM 1B 7,5x7,5x2,5 1 nF ± 5 % NPO 50 V
EC 33	"	MKFM 1B 7,5x7,5x2,5 1,5 nF ± 5 % NPO 50 V
EC 17	"	MKFM 1B 5x5x2,5 2,2 nF ± 10 % N 1500 50 V
EC 09	"	MKFM 1B 7,5x7,5x2,5 1,8 nF ± 5 % NPO 50 V
EC 35	Folienkondensator	FSM 4x5 10 nF -20 +80 % T 10000 40 V
EC113	Monolith- kondensator	MKFM 2 7x7,5x2,5 68 nF ± 10 % T 1000 50 V
EC 14	"	MKFM 2 7,5x7,5x2,5 68 nF ± 10 % T 1000 50 V
EC 01	"	MKFM 2 7,5x7,5x2,5 100 nF ± 10 % T 1000 50 V
EC 20	Folienkondensator	FSM 2 8x8 39 nF -20 +80 % T 10000 40 V
EC 21	"	FSM 2 8x8 39 nF -20 +80 % T 10000 40 V
EC 22	"	FSM 2 8x8 39 nF -20 +80 % T 10000 40 V

EC 23	Folienkondensator	FSM 2 8x8 39 nF -20 +80 % T 10000 40 V
EC 24	"	FSM 2 8x8 39 nF -20 +80 % T 10000 40 V
EC 24	"	FSM 2 8x8 39 nF -20 +80 % T 10000 40 V
EC 26	"	FSM 2 8x8 39 nF -20 +80 % T 10000 40 V
EC 29	"	FSM 2 8x8 39 nF -20 +80 % T 10000 40 V
EC 30	"	FSM 2 8x8 39 nF -20 +80 % T 10000 40 V
EC 02	Tantalkondensator	TTE-M 1 μ F \pm 20 % 35 V
EC 12	Monolith- kondensator	MKFM 2 7,5x7,5x2,5 220 nF \pm 10 % T 10000 50 V
EC 06	"	MKFM 2 7,5x7,5x2,5 2,2 μ F -20 +80 % T 10000 50 V
EC 07	"	MKFM 2 7,5x7,5x2,5 2,2 μ F -20 +80 % T 10000 50 V
EC 16	Tantalkondensator	TTE-M 1,5 μ F \pm 20 % 35 V
EC 27	"	TTE-M 1,5 μ F \pm 20 % 35 V
EC 19	"	TTE-M 6,8 μ F \pm 20 % 16 V
EC 31	"	TTE-M 1,5 μ F \pm 20 % 25 V
EC 04	"	TTE-M 10 μ F \pm 20 % 16 V
EC 18	"	TTE-M 15 μ F \pm 20 % 16 V
TD 01	Diode	1N 4148
TD 03	"	1N 4148
TD 06	"	1N 4148
TD 07	"	1N 4148
TD 05	"	1N 4148
TD 13	"	1N 4148
TD 14	"	1N 4148

ZD 01	Zenerdiode	ZD 2,7
ZD 02	"	ZF 12
TT 01	Transistor	BD 167
TT 03	"	BD 167
TT 02	"	BD 182
TT 13	"	BC 182
TT 18	"	BC 182
TT 21	"	BC 182
TT 26	"	BC 182
TT 04	"	2N 2907
TT 05	"	2N 2907
TT 06	"	2N 2907
TT 07	"	2N 2907
TT 08	"	2N 2222
TT 14	"	BD 235
TT 17	"	BD 235
TT 22	"	BD 235
TT 25	"	BD 235
TT 09	"	BD 236
TT 12	"	BD 236
TT 15	"	BD 236
TT 20	"	BD 236
TT 23	"	BD 236
TT 10	"	BC 212
TT 11	"	BC 212
TT 16	"	BC 212
TT 19	"	BC 212
TT 24	"	BC 212
TT 28	"	2N 3820
TT 29	"	2N 3820
EY 01	Drosselspule	SF 2
EY 02	"	SF 2
EB 05	Induktivität Typ	22-28 22 μ H \pm 10 %

TD 15	Diode	1N 4148
TD 02	"	1N 4001
TD 04	"	1N 4001
EB 03	Induktivität Typ	22-35 82 H \pm 5 %
EB 04	"	22-35 82 H \pm 5 %
T100/C3	Integrierter Schaltkreis	7400 PC
T100/C5	"	7400 PC
T102/D3	"	7402 PC
T102/D6	"	7402 PC
T104/D4	"	7404 PC
T107/E8	"	7407 PC
T106/A2	"	7406 PC
T106/B2	"	7406 PC
T107/B5	"	7406 PC
T107/C6	"	7407 PC
T110/C4	"	7410 PC
T127/E4	"	7427 PC
T138/H4	"	7438 PC
T138/H6	"	7438 PC
T150/D2	"	7450 PC
T174/C2	"	7474 PC
T174/D5	"	7474 PC
T174/E3	"	7474 PC
T174/E7	"	7474 PC
T174/H3	"	7474 PC
T185/H5	"	7483 PC
T186/E6	"	7486 PC
M123/B3	"	74123 PC
M123/H7	"	74123 PC
T370/C8	"	MC 3470
F602/E1	"	F 9602 PC
F602/E5	"	F 9602 PC
L339/B4	"	LM 339 N

PT02	Steckverbinderleiste	Molex 4094 No 22-12-2041
PT03	"	Molex 4094 No 22-12-2041
PT04	"	Molex 4094 No 22-12-2041
PT05	"	Molex 4094 No 22-12-2041
PT06	"	Molex 4094 No 22-12-2041
PT01	"	Molex 4094 No 22-12-2061
PT07	"	Molex 4094 No 22-12-2061
PT09	Speisespannungs- steckverbinder	1-380999-0



Bild 28
Prinzipschaltbild des Speichermechanismus MF 6400

10.2 Verdrahtungspläne



Bild 29
Starkstromverdrahtungsplan

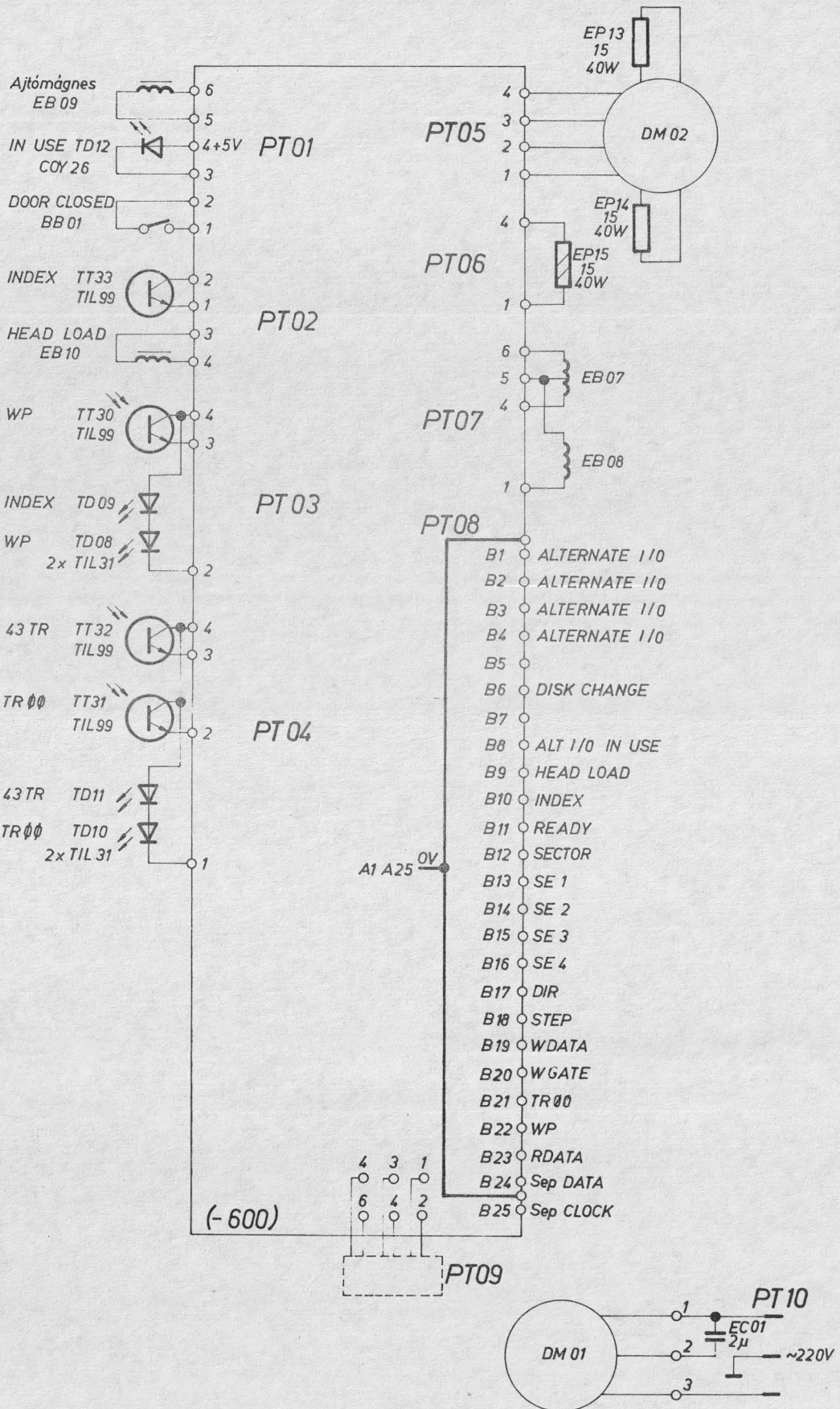

Bild 3o

Schwachstromverdrahtungsplan

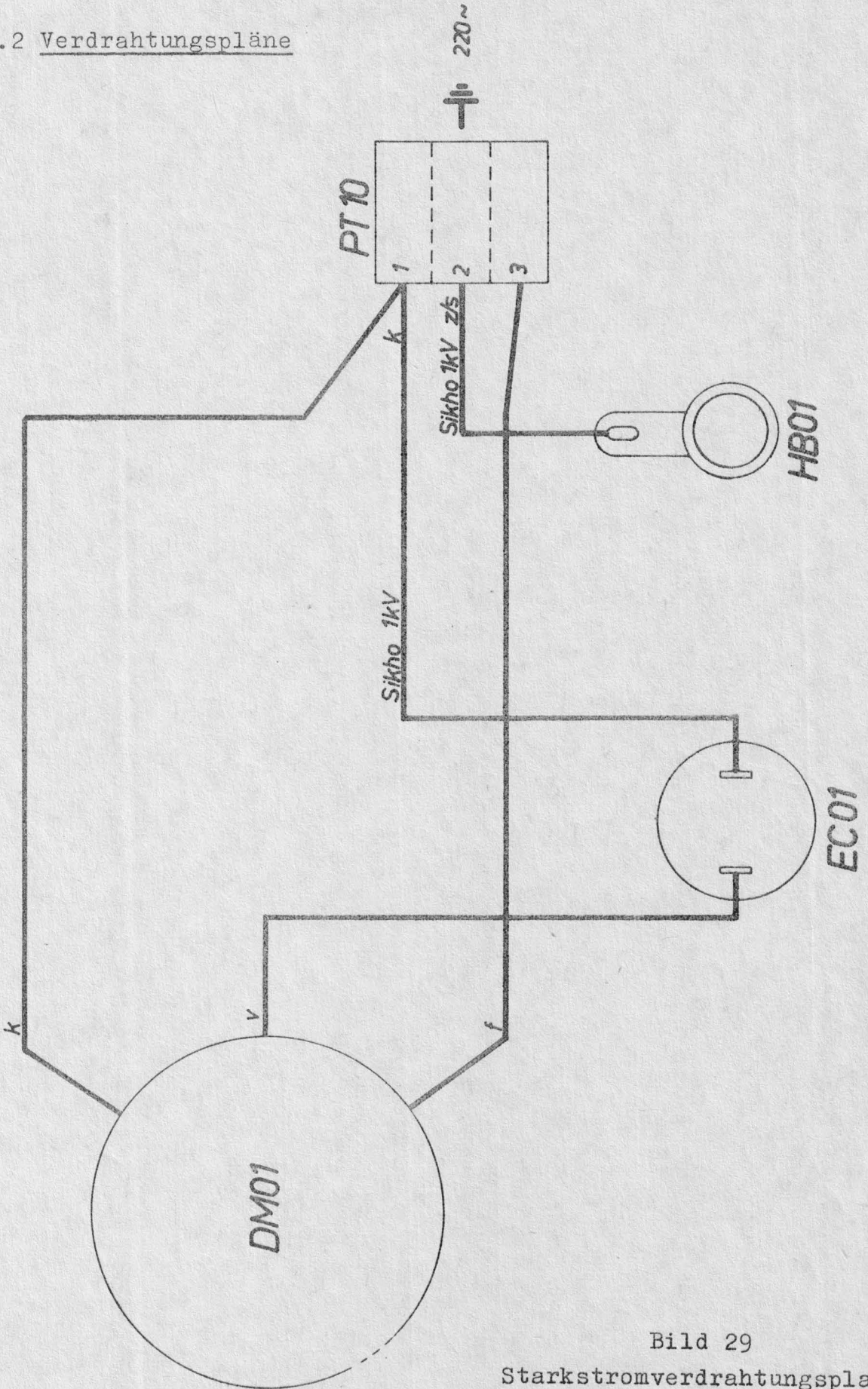
Verzeichnis der am Gerüst montierten Bestandteile

BB01	Mikroschalter	Pm2-111
DM01	Antriebsmotor	MF 6400-750
EC01	Motoranlass-Kondensator	MPFM 16.6044 2, μ F 400 V \pm 5 %
EB09	Türschliess Magnet	MF 6400-345
PT10	Netzstecker	350767-1 AMP
TD12	Dioden	CQY 26
TD08	Infrarot LED Diode	TIL 31
TD09	Infrarod LED Diode	TIL 31
TD10	Infrarod LED Diode	TIL 31
TD11	Infrarod LED Diode	TIL 31
TT30	Fototransistor	TIL 99
TT31	Fototransistor	TIL 99
TT32	Fototransistor	TIL 99
TT33	Fototransistor	TIL 99
DM02	Schrittmotor	ML 330/200 K
EB07-08	Kombinierte Schreibe/Lese Kopf	SL 17,2 M
EB10	Magnet zur Kopfbetätigung	MF 6400-350
EP111	Hochbelastbarer Drahtwiderstand	R6192 15 Ohm $^{+10}$ % 25 W
EP12	Hochbelastbarer Drahtwiderstand	R6192 15 Ohm $^{+10}$ % 25 W
EP13	Hochbelastbarer Drahtwiderstand	R6192 15 Ohm $^{+10}$ % 25 W

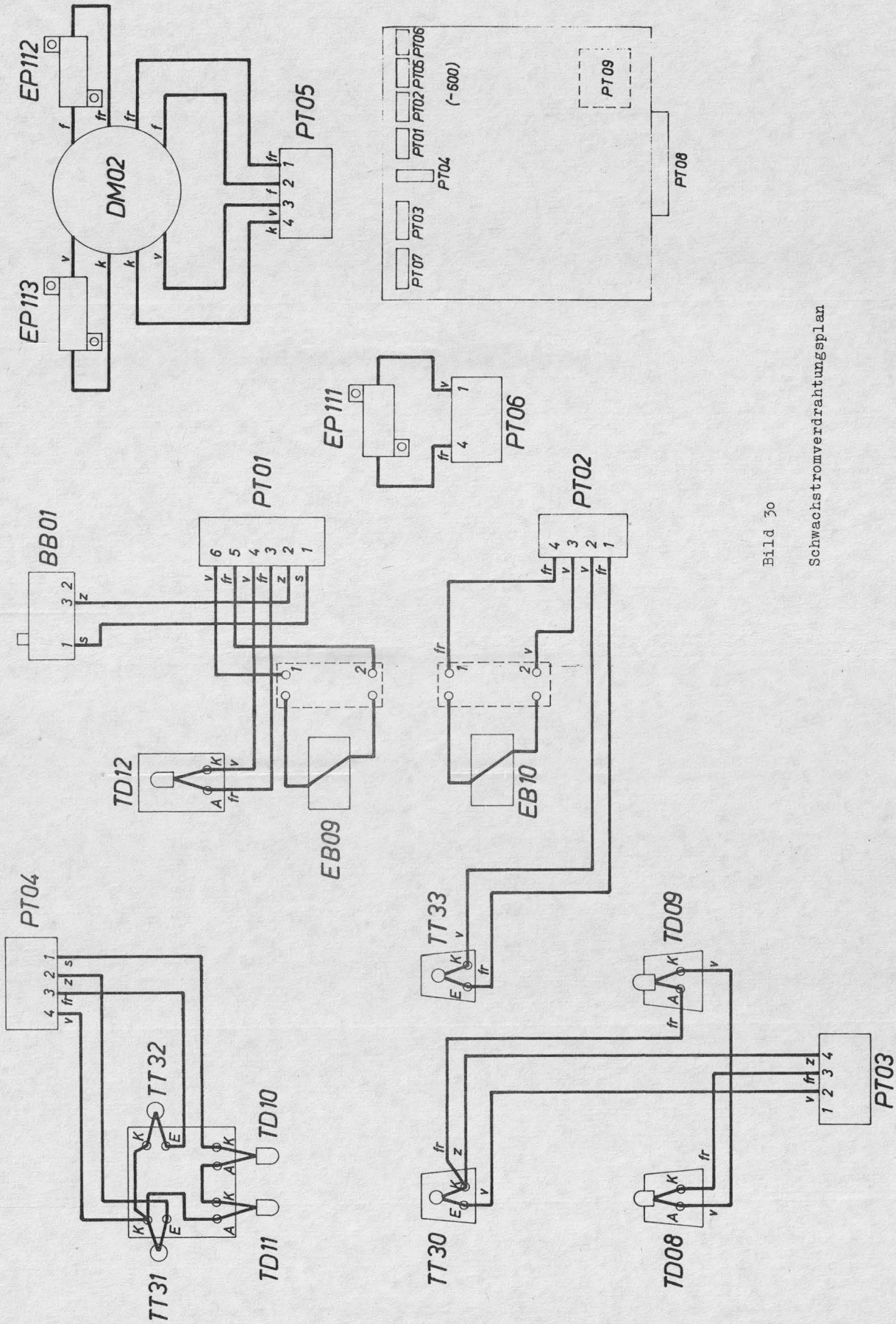
5033-0003-83-04

Verantwortlicher Redakteur: Márton Marczell

Verantwortlicher Herausgeber: Károly Molnár

